

# 第18回全日本都市職員バドミントン大会 競技成績報告書

期日：平成19年11月22日(木)～25日(日)

会場：千葉ポートアリーナ  
JFE千葉体育館

主催：日本都市職員バドミントン連盟

共催：千葉市

主管：第18回全日本都市職員  
バドミントン大会実行委員会

# 第18回 全日本都市職員バドミントン大会試合結果表

開催地 / 千葉市

種 目	優 勝	準 優 勝	第 3 位	第 3 位
一 般 男 子 団 体	金沢市役所（石川県）	足立区役所（東京都）	倉敷市役所（岡山県）	鶴岡市役所（山形県）
一 般 女 子 団 体	鶴岡市役所（山形県）	福井市役所（福井県）	足立区役所（東京都）	福岡市役所（福岡県）
年 齢 別 男 子 団 体	北九州市役所（福岡県）	長崎市役所（長崎県）	相模原市役所（神奈川県）	足立区役所（東京都）
混 合 団 体	東近江市役所（滋賀県）	かほく市役所（石川県）	大津市役所（滋賀県）	京都市役所（京都府）
壮 年 団 体	高松市役所（香川県）	千葉市役所（千葉県）	鎌倉市役所（神奈川県）	三鷹市役所（東京都）
一般男子シングルスF	石川 信之（足立区）	遠藤 保樹（鶴岡市）	加澤 信太郎（八千代市）	藤田 晃司（倉敷市）
30歳以上男子シングルス	青木 真也（鎌ヶ谷市）	高橋 修（福山市）	安藤 雄介（北九州市）	田中 伸幸（足立区）
40歳以上男子シングルス	堂山 武（北九州市）	小梶 隆司（東近江市）	廣崎 貴雄（長崎市）	前田 透（藤沢市）
一般女子シングルスF	市村 昌子（福井市）	東野 友美（東近江市）	岡島 直子（松山市）	平野 紀子（千葉市）
一般男子ダブルスF	青木・笹林（足立区）	杉原・高橋（金沢市）	富樫・今野（鶴岡市）	森川・茂木（太田市）
30歳以上男子ダブルス	重松・佐藤（福岡市）	矢田・深井（新潟市）	山本・内藤（福井市）	田遠・須田（藤沢市）
40歳以上男子ダブルス	山本・大川（松戸市）	千葉・佐藤（仙台市）	福田・平井（岡山市）	水口・勝部（北九州市）
50歳以上男子ダブルス	船本・大塚（長崎市）	名取・上島（諏訪市）	笹木・新開（坂井市）	玉井・玉井（松山市）
一般女子ダブルスF	大坊・石谷（敦賀市）	丸山・浦野（京都市）	蓬萊谷・木村（福井市）	三上・宮原（福井市）
30歳以上女子ダブルス	岡野・鎌形（銚子市）	仁田原・坂口（福岡市）	谷末・村上（北九州市）	丸山・難波（鶴岡市）
混合ダブルスF	中村・飯塚（福生市）	村山・平尾（東近江市）	萩原・藤本（桐生市）	秋山・市原（高知市）
混合ダブルスN	田中・宮田（千葉市）	川崎・高井（大阪市）	降旗・大久保（松本市）	山田・秋元（桐生市）
障害者混合ダブルス	辺見・間島（神戸市）	薄田・金森（岡山市）	松浦・村嶋（岡山市）	
初級者男子シングルスS	坂口 秀毅（敦賀市）	森田 智比呂（尼崎市）	粒生 晃克（倉敷市）	大野 弘樹（船橋市）
初級者女子シングルスS	井上 円（敦賀市）	小玉 はるか（仙台市）		
一般ダブルスS	石丸・作道（松山市）	湯浅・手代木（松戸市）	米澤・野田（敦賀市）	藪内・菅原（仙台市）

# 一般男子団体 [ M T ]

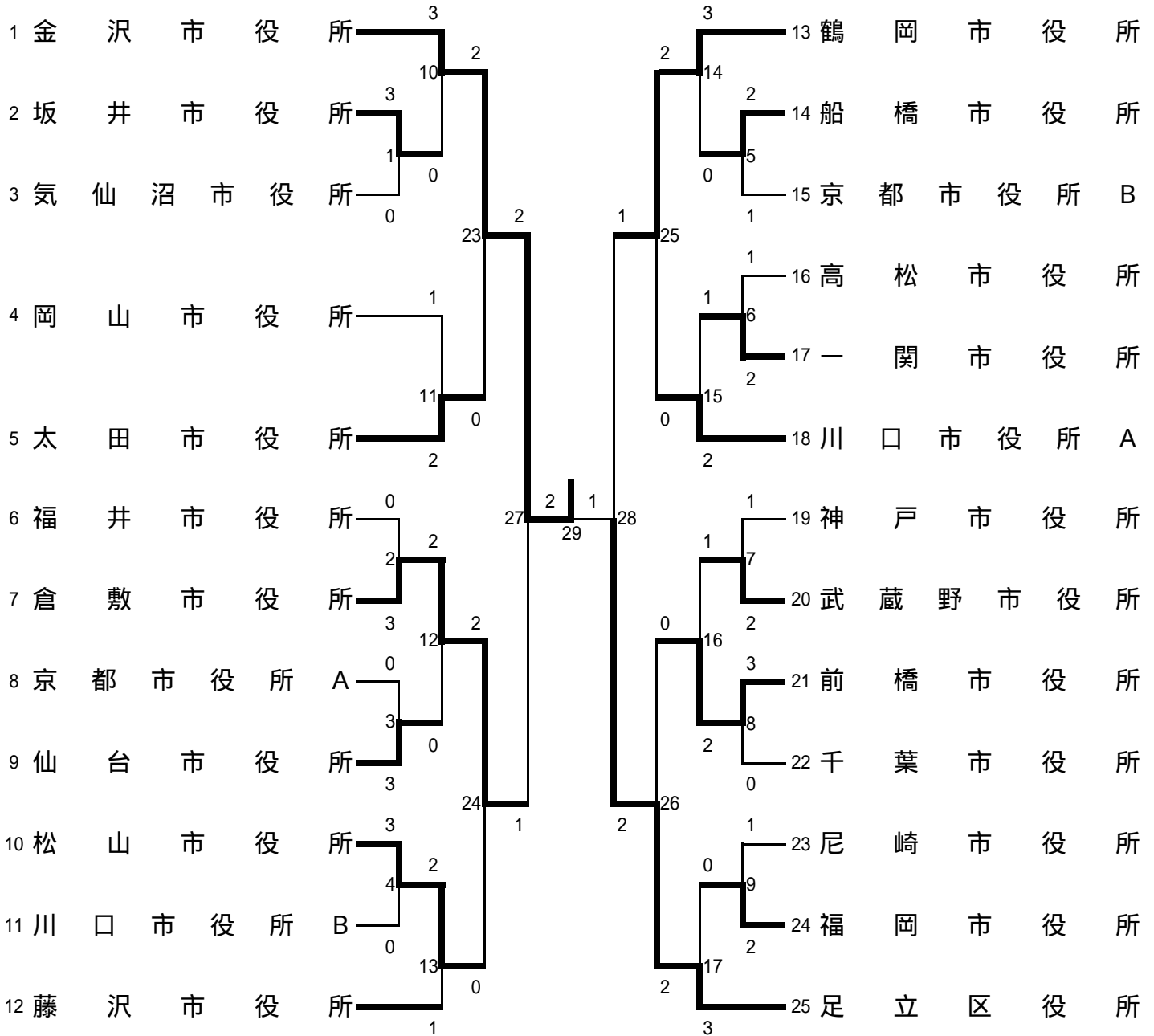

## 交流戦

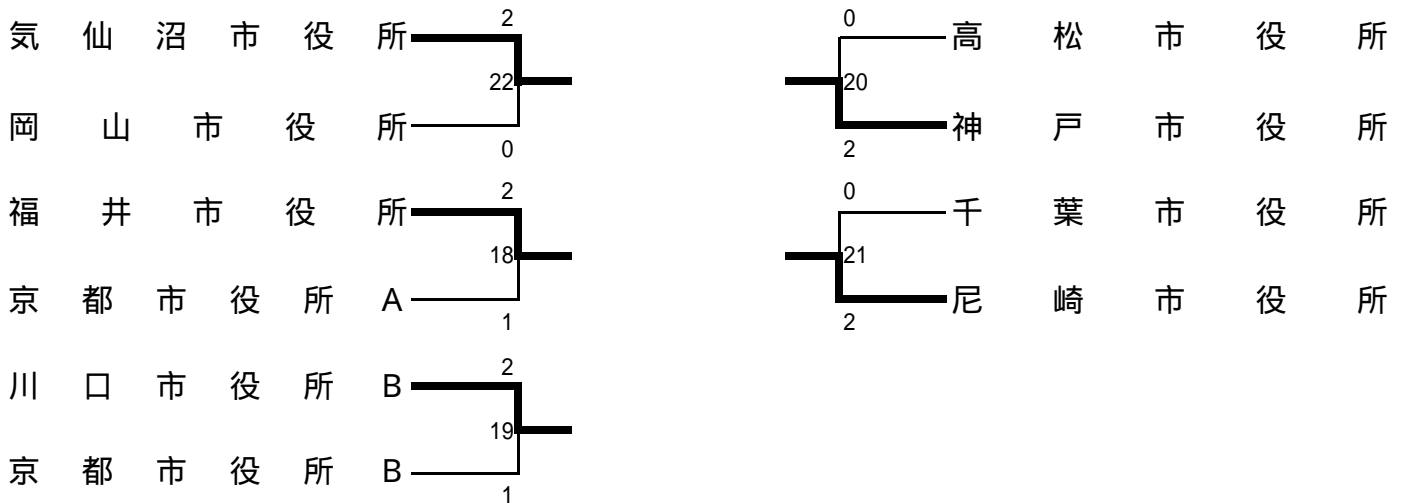

平成19年11月22日(木)～25日(日)：千葉ポートアリーナ・JFE千葉体育館

試合番号	市・区役所名		選手名	試合結果			選手名		市・区役所名						
1	坂井市役所	複1	宮本 寿雄 倉矢 徹	3	2	$\begin{pmatrix} 21 & - & 8 \\ 21 & - & 8 \end{pmatrix}$	0	0	佐藤 彰一 吉田 和史	複1	気仙沼市役所				
		単	重森 忍						2	$\begin{pmatrix} 15 & - & 21 \\ 21 & - & 13 \\ 21 & - & 10 \end{pmatrix}$		1	0	土佐 正規	単
		複2	笹木 幸雄 新開 和典						2	$\begin{pmatrix} 21 & - & 16 \\ 21 & - & 14 \end{pmatrix}$		0	0	佐藤 光一 小野寺 洋一	複2
2	福井市役所	複1	野瀬 允暢 島出 浩太	0	0	$\begin{pmatrix} 12 & - & 21 \\ 12 & - & 21 \end{pmatrix}$	2	3	坂本 昌彦 岡 和宏	複1	倉敷市役所				
		単	辻 綱常						0	$\begin{pmatrix} 11 & - & 21 \\ 3 & - & 21 \end{pmatrix}$		2	3	藤田 晃司	単
		複2	山本 光紀 内藤 守						0	$\begin{pmatrix} 15 & - & 21 \\ 14 & - & 21 \end{pmatrix}$		2	0	大源 勝彦 内川 良太郎	複2
3	京都市役所A	複1	堀野 雅之 谷内 和穂	0	0	$\begin{pmatrix} 10 & - & 21 \\ 8 & - & 21 \end{pmatrix}$	2	3	照井 真一 中島 真人	複1	仙台市役所				
		単	田村 洋平						0	$\begin{pmatrix} 2 & - & 21 \\ 0 & - & 21 \end{pmatrix}$		2	3	平田 厚	単
		複2	水本 誠二 松浦 美津雄						0	$\begin{pmatrix} 20 & - & 22 \\ 18 & - & 21 \end{pmatrix}$		2	0	鈴木 陽 菊池 敦	複2
4	松山市役所	複1	三原 将 鋸本 英之	3	2	$\begin{pmatrix} 21 & - & 9 \\ 21 & - & 13 \end{pmatrix}$	0	0	須佐 和行 榎本 明夫	複1	川口市役所B				
		単	高橋 徹						2	$\begin{pmatrix} 21 & - & 8 \\ 21 & - & 13 \end{pmatrix}$		0	0	鈴木 康浩	単
		複2	黒川 茂 渡邊 真二						2	$\begin{pmatrix} 16 & - & 21 \\ 21 & - & 7 \\ 21 & - & 14 \end{pmatrix}$		1	0	妹尾 武宏 加藤 和宏	複2
5	船橋市役所	複1	櫻井 実 大岸 達郎	2	2	$\begin{pmatrix} 21 & - & 7 \\ 21 & - & 10 \end{pmatrix}$	0	1	稲田 博文 中尾 陽一	複1	京都市役所B				
		単	中村 康男						0	$\begin{pmatrix} 6 & - & 21 \\ 7 & - & 21 \end{pmatrix}$		2	1	山田 洋輔	単
		複2	松本 昇一 田中 浩二						2	$\begin{pmatrix} 21 & - & 15 \\ 20 & - & 22 \\ 25 & - & 23 \end{pmatrix}$		1	0	松本 和貴 牛島 一敏	複2

平成19年11月22日(木)～25日(日)：千葉ポートアリーナ・JFE千葉体育館

試合番号	市・区役所名		選手名	試合結果			選手名		市・区役所名			
6	高松市役所	複1	岡本 英生 高橋 淳	1	2	1	菊地 稔 岩淵 大士	2	一関市役所			
		単	谷 政晃				0			2	小野寺 政博	単
		複2	伏見 真 原 朋之				1			2	千葉 正行 小野寺 智之	複2
7	神戸市役所	複1	田中 博昭 杉本 強	1	2	0	森本 章稔 田原 美樹	2	武蔵野市役所			
		単	中川 信一				0			2	板倉 正弥	単
		複2	青山 祥平 岡 直弘				0			2	森山 兼政 露木 保敏	複2
8	前橋市役所	複1	鈴木 彰二 横室 知弘	3	2	1	木村 一夫 前田 聡	0	千葉市役所			
		単	近藤 直之				2			0	遠藤 真哉	単
		複2	宮内 秀雄 小野里 敦史				2			0	菅谷 和弘 高橋 正幸	複2
9	尼崎市役所	複1	中尾 繁宏 中尾 昌稔	1	0	2	三村 尚之 法積 健吾	2	福岡市役所			
		単	森田 智比呂				0			2	玉野 祐策	単
		複2	加藤 雅久 堀内 俊広				2			0	坂口 孝裕 赤尾 知弘	複2
10	金沢市役所	複1	杉原 秀俊 高橋 一誠	3	2	0	倉矢 徹 重森 忍	0	坂井市役所			
		単	徳坂 涉				2			0	水上 慶彦	単
		複2	毛利 達彦 山野 隆盛				2			0	新開 和典 宮本 寿雄	複2

平成19年11月22日(木)～25日(日)：千葉ポートアリーナ・JFE千葉体育館

試合番号	市・区役所名		選手名	試合結果			選手名		市・区役所名				
11	岡山市役所	複1	森安 秀隆 下中 勝之	1	2	0	2	天笠 貴洋 茂木 和博	複1	太田市役所			
		単	真木 宏之					2	2		0	塚越 利行	単
		複2	久保 英己 宇野 弘靖					0	2		2	荒木 建夫 森川 真義	複2
12	倉敷市役所	複1	大源 勝彦 内川 良太郎	2	2	2	0	照井 真一 中島 真人	複1	仙台市役所			
		単	藤田 晃司					2	0		0	平田 厚	単
		複2	坂本 昌彦 岡 和宏									鈴木 陽 菊地 敦	複2
13	松山市役所	複1	渡邊 真二 黒川 茂	2	2	0	2	須田 和男 定松 健治	複1	藤沢市役所			
		単	高橋 徹					2	0		1	平田 康英	単
		複2	三原 将 鋸本 英之					2	1		1	田遠 慎一 前田 哲平	複2
14	鶴岡市役所	複1	富樫 宗 今野 隆史	3	2	2	0	三橋 孝信 大谷 忠一	複1	船橋市役所			
		単	遠藤 保樹					2	0		0	大岸 達郎	単
		複2	齋藤 仁志 小林 学					2	0		0	中村 康男 大野 弘樹	複2
15	一関市役所	複1	菊地 稔 岩淵 大士	1	0	2	2	澤海 猛 山崎 正勝	複1	川口市役所A			
		単	小野寺 政博					0	2		2	大熊 智宏	単
		複2	千葉 正行 小野寺 智之					2	1		1	田島 友三 作田 勝憲	複2

平成19年11月22日(木)～25日(日)：千葉ポートアリーナ・JFE千葉体育館

試合番号	市・区役所名		選手名	試合結果			選手名		市・区役所名			
16	武蔵野市役所	複1	森本 章稔 田原 美樹	1	2	0	鈴木 彰二 横室 知弘	2	前橋市役所			
		単	板倉 正弥				0			2	近藤 直之	単
		複2	森山 兼政 露木 保敏				0			2	宮内 秀雄 小野里 敦史	複2
17	福岡市役所	複1	三村 尚之 法積 健吾	0	1	2	青木 勇児 石原 信之	3	足立区役所			
		単	玉野 祐策				1			2	水野 裕介	単
		複2	坂口 孝裕 赤尾 知弘				1			2	笹林 義春 井上 悟志	複2
18 (交流戦)	福井市役所	複1	辻 綱常 茂 弘二	2	2	0	堀野 雅之 水本 誠二	1	京都市役所A			
		単	山本 光紀				2			0	谷内 和穂	単
		複2	野瀬 允暢 島出 浩太				2			0	松浦 美津雄 田村 洋平	複2
19 (交流戦)	川口市役所B	複1	妹尾 武宏 加藤 和宏	2	2	0	牛島 一敏 山田 洋輔	1	京都市役所B			
		単	鈴木 康浩				2			0	稲田 博文	単
		複2	須佐 和行 榎本 明夫				2			1	松本 和貴 中尾 陽一	複2
20 (交流戦)	高松市役所	複1	岡本 英生 高橋 淳	0	0	2	田中 博昭 杉本 強	2	神戸市役所			
		単	谷 政晃				0			2	中川 信一	単
		複2	伏見 真 原 朋之								青山 祥平 岡 直弘	複2

平成19年11月22日(木)～25日(日)：千葉ポートアリーナ・JFE千葉体育館

試合番号	市・区役所名		選手名	試合結果			選手名		市・区役所名								
21 (交流戦)	千葉市役所	複1	柴田 真吾 岡部 淳良	0	2 8	21 21	2	2	加藤 雅久 堀内 俊広	複1	尼崎市役所						
		単	高居 佑輔						0	0		7 15	21 21	2	2	中尾 昌稔	単
		複2	菅谷 和弘 遠藤 真哉													中尾 繁宏 中川 勇治	複2
22 (交流戦)	気仙沼市役所	複1	佐藤 光一 小野寺 洋一	2	2	21 21	0	0	森安 秀隆 真木 宏之	複1	岡山市役所						
		単	土佐 正規						2	2		10 21	21 19	1	0	下中 勝之	単
		複2	佐藤 彰一 吉田 和史													宇野 弘靖 久保 英己	複2
23	金沢市役所	複1	杉原 秀俊 高橋 一誠	2	2	21 21	0	0	森川 真義 茂木 和博	複1	太田市役所						
		単	徳坂 渉						2	2		21 21	6 14	0	0	天笠 貴洋	単
		複2	毛利 達彦 山野 隆盛													荒木 建夫 塚越 利行	複2
24	倉敷市役所	複1	坂本 昌彦 岡 和宏	2	2	21 21	0	0	黒川 茂 渡邊 真二	複1	松山市役所						
		単	藤田 晃司						2	2		21 21	13 14	0	0	高橋 徹	単
		複2	大源 勝彦 内川 良太郎													三原 将 鋸本 英之	複2
25	鶴岡市役所	複1	富樫 宗 今野 隆史	2	2	21 21	0	0	澤海 信樹 山崎 正勝	複1	川口市役所A						
		単	遠藤 保樹						2	2		21 21	9 12	0	0	大熊 智宏	単
		複2	齋藤 仁志 小林 学													澤海 猛 作田 勝憲	複2



平成19年11月22日(木)～25日(日)：千葉ポートアリーナ・JFE千葉体育館

試合番号	市・区役所名		選手名	試合結果			選手名		市・区役所名					
26	前橋市役所	複1	宮内 秀雄 小野里 敦史	0	$\left( \begin{array}{c} 18 - 21 \\ 8 - 21 \end{array} \right)$	2	2	複1	笹林 義春 井上 悟志	足立区役所				
		単	近藤 直之					0	$\left( \begin{array}{c} 15 - 21 \\ 10 - 21 \end{array} \right)$		2	2	単	石原 信之
		複2	鈴木 彰二 横室 知弘										複2	青木 勇児 水野 裕介
27	金沢市役所	複1	徳坂 渉 高橋 一誠	2	$\left( \begin{array}{c} 21 - 8 \\ 21 - 7 \end{array} \right)$	0	1	複1	内川 良太郎 大源 勝彦	倉敷市役所				
		単	毛利 達彦					0	$\left( \begin{array}{c} 15 - 21 \\ 15 - 21 \end{array} \right)$		2	1	単	藤田 晃司
		複2	杉原 秀俊 山野 隆盛					2	$\left( \begin{array}{c} 21 - 15 \\ 21 - 15 \end{array} \right)$		0		複2	坂本 昌彦 岡 和宏
28	鶴岡市役所	複1	真田 昭良 齋藤 仁志	1	$\left( \begin{array}{c} 7 - 21 \\ 7 - 21 \end{array} \right)$	2	2	複1	青木 勇児 水野 裕介	足立区役所				
		単	遠藤 保樹					2	$\left( \begin{array}{c} 21 - 14 \\ 21 - 16 \end{array} \right)$		0	2	単	石原 信之
		複2	富樫 宗 今野 隆史					1	$\left( \begin{array}{c} 21 - 15 \\ 21 - 23 \\ 14 - 21 \end{array} \right)$		2		複2	笹林 義春 井上 悟志
29	金沢市役所	複1	徳坂 渉 高橋 一誠	2	$\left( \begin{array}{c} 21 - 15 \\ 21 - 9 \end{array} \right)$	0	1	複1	青木 勇児 水野 裕介	足立区役所				
		単	毛利 達彦					0	$\left( \begin{array}{c} 10 - 21 \\ 8 - 21 \end{array} \right)$		2	1	単	石原 信之
		複2	杉原 秀俊 山野 隆盛					2	$\left( \begin{array}{c} 21 - 13 \\ 21 - 17 \end{array} \right)$		0		複2	笹林 義春 井上 悟志

# 一般女子団体 [ L T ]

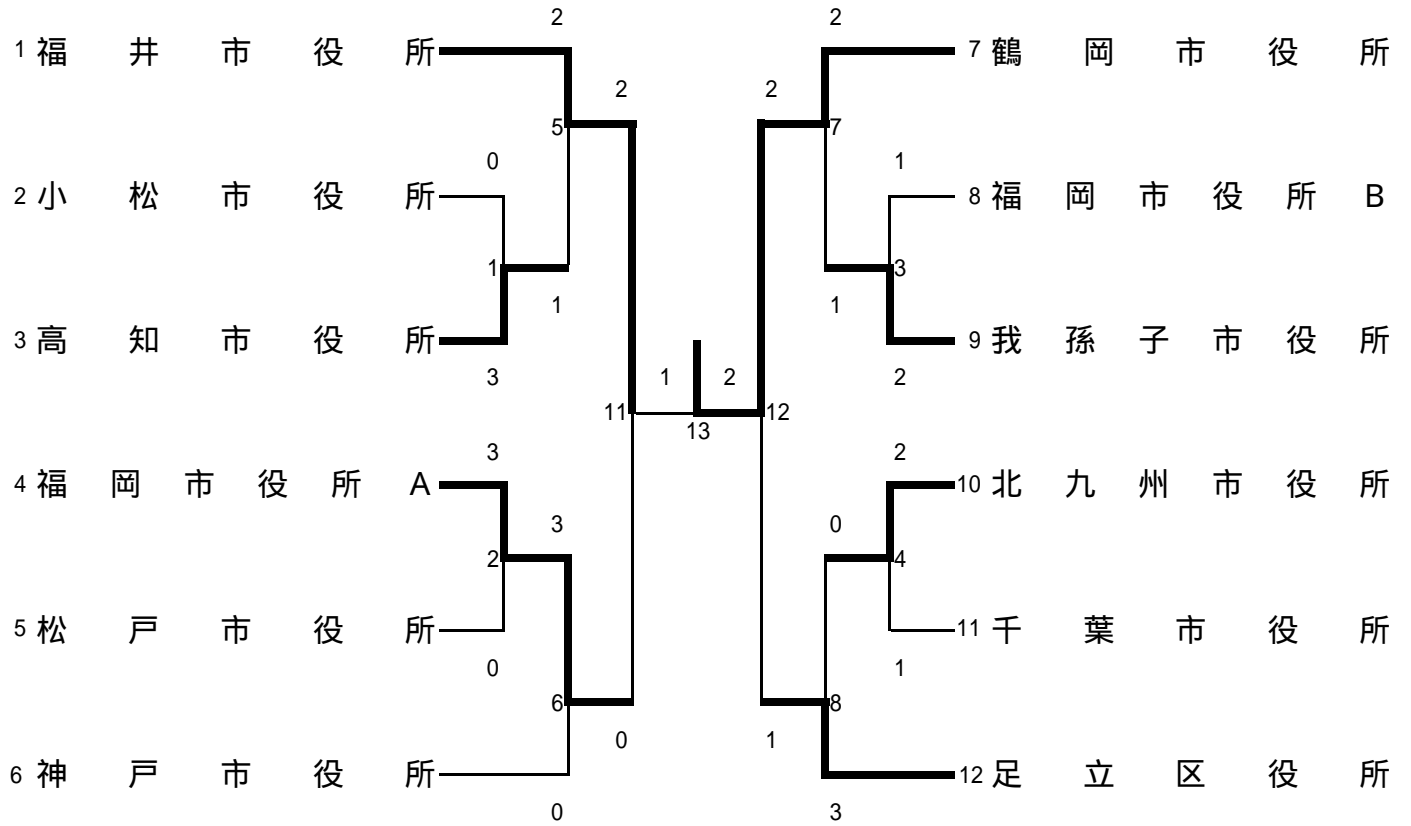

## 交流戦

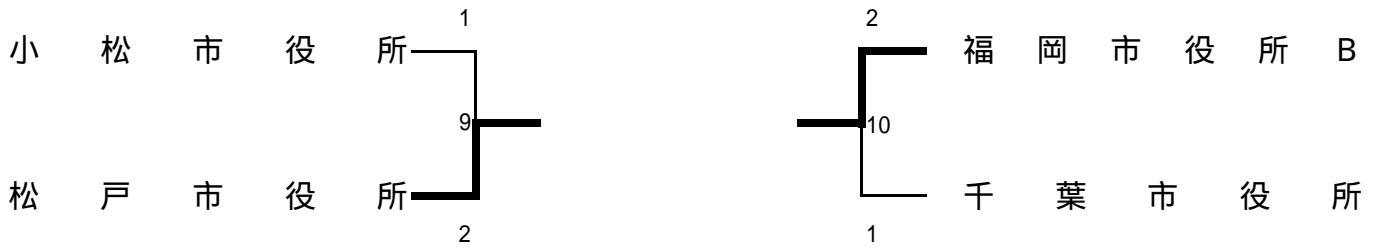

平成19年11月22日(木)～25日(日)：千葉ポートアリーナ・J F E 千葉体育館

試合番号	市・区役所名		選手名	試合結果			選手名		市・区役所名					
1	小松市役所	複1	山本 貴美 駒井 京子	0	0	2	3	2	市原 あずさ 小松 美舗	複1	高知市役所			
		単	枅野 喜代美						0	0		2	澤田 知加子	単
		複2	関戸 美恵子 石田 晶子						0	0		2	杉本 美和子 森本 智代	複2
2	福岡市役所A	複1	仁田原 智都代 坂口 智恵	3	2	0	0	0	池田 幸枝 平野 由希子	複1	松戸市役所			
		単	濱田 桂子						2	2		0	横谷 光代	単
		複2	吉川 美香枝 縫 由加里						2	2		0	瀬尾 真澄 佐久間 真理子	複2
3	福岡市役所B	複1	廣木 初恵 橋本 奈緒美	1	2	0	2	2	木村 文子 中泉 美子	複1	我孫子市役所			
		単	小松 ひとみ						2	2		0	鈴木 美代子	単
		複2	牛嶋 あゆみ 赤尾 由雅						0	0		2	斎藤 晴美 竹村 のぞみ	複2
4	北九州市役所	複1	山本 綾子 兼安 由佳	2	2	0	1	1	松橋 美穂 細矢 雅子	複1	千葉市役所			
		単	中尾 賀津子						2	2		0	加藤 麻美	単
		複2	村上 真由美 谷末 照美						2	2		0	高橋 佳子 細川 眞知子	複2
5	福井市役所	複1	三上 ひろ美 宮原 沙織	2	2	0	1	1	小松 美舗 澤田 知加子	複1	高知市役所			
		単	市村 昌子						2	2		0	市原 あずさ	単
		複2	蓬萊谷 倫子 木村 明日香						0	0		2	杉本 美和子 森本 智代	複2

平成19年11月22日(木)～25日(日)：千葉ポートアリーナ・JFE千葉体育館

試合番号	市・区役所名		選手名	試合結果			選手名		市・区役所名							
6	福岡市役所A	複1	仁田原 智都代 坂口 智恵	2	21 - 6 21 - 5	0	早柏 政美 西島 真知子	複1	神戸市役所							
		単	濱田 桂子							3	2	21 - 7 21 - 13	0	0	杉本 あゆみ	単
		複2	吉川 美香枝 縫 由加里													
複1	坂東 真由美 松浦 琴	2	21 - 13 21 - 10	0	木村 文子 中泉 美子	複1	我孫子市役所									
単	丸山 弘美							2	2	21 - 5 21 - 2	0	1	鈴木 美代子	単		
複2	大木 一枝 門脇 淳子														0	16 - 21 14 - 21
8	北九州市役所	複1	中尾 賀津子 山本 綾子	0	4 - 21 7 - 21	2	近藤 麻由美 笹林 朋子									
		単	兼安 由佳					0	0	4 - 21 7 - 21	2	3	林 志穂	単		
		複2	村上 真由美 谷末 照美												0	15 - 21 6 - 21
9 (交流戦・オープン試合)	小松市役所	複1	柘野 喜代美 山本 貴美	1	11 - 21 21 - 10 16 - 21	2	池田 幸恵 平野 由希子									
		単	高熊 愛					1	2	棄 権	0	2	横谷 光代	単		
		複2	関戸 美恵子 駒井 京子												0	17 - 21 17 - 21
10 (交流戦)	福岡市役所B	複1	牛嶋 あゆみ 赤尾 由雅	2	21 - 7 21 - 12	0	細矢 雅子 元吉 令子									
		単	廣木 初恵					2	0	6 - 21 7 - 21	2	1	加藤 麻美	単		
		複2	小松 ひとみ 橋本 奈緒美												2	16 - 21 21 - 16 21 - 18

平成19年11月22日(木)～25日(日)：千葉ポートアリーナ・JFE千葉体育館

試合番号	市・区役所名		選手名	試合結果			選手名		市・区役所名				
11	福井市役所	複1	蓬萊谷 倫子 木村 明日香	2	2	0	坂口 智恵 縫 由加里	複1	福岡市役所				
		単	市村 昌子				2			2	0	吉川 美香枝	単
		複2	三上 ひろ美 宮原 沙織									仁田原 智都代 濱田 桂子	複2
12	鶴岡市役所	複1	松浦 琴 門脇 淳子	2	2	2	笹林 朋子 近藤 麻由美	複1	足立区役所				
		単	坂東 真由美				2			2	0	林 志穂	単
		複2	丸山 弘美 難波 初子				2			2	1	久保井 佐智恵 福井 京子	複2
13	福井市役所	複1	三上 ひろ美 宮原 沙織	1	0	2	松浦 琴 大木 一枝	複1	鶴岡市役所				
		単	市村 昌子				0			0	2	坂東 真由美	単
		複2	蓬萊谷 倫子 木村 明日香				0			0	2	丸山 弘美 難波 初子	複2

# 年齢別男子団体 [ N M T ]

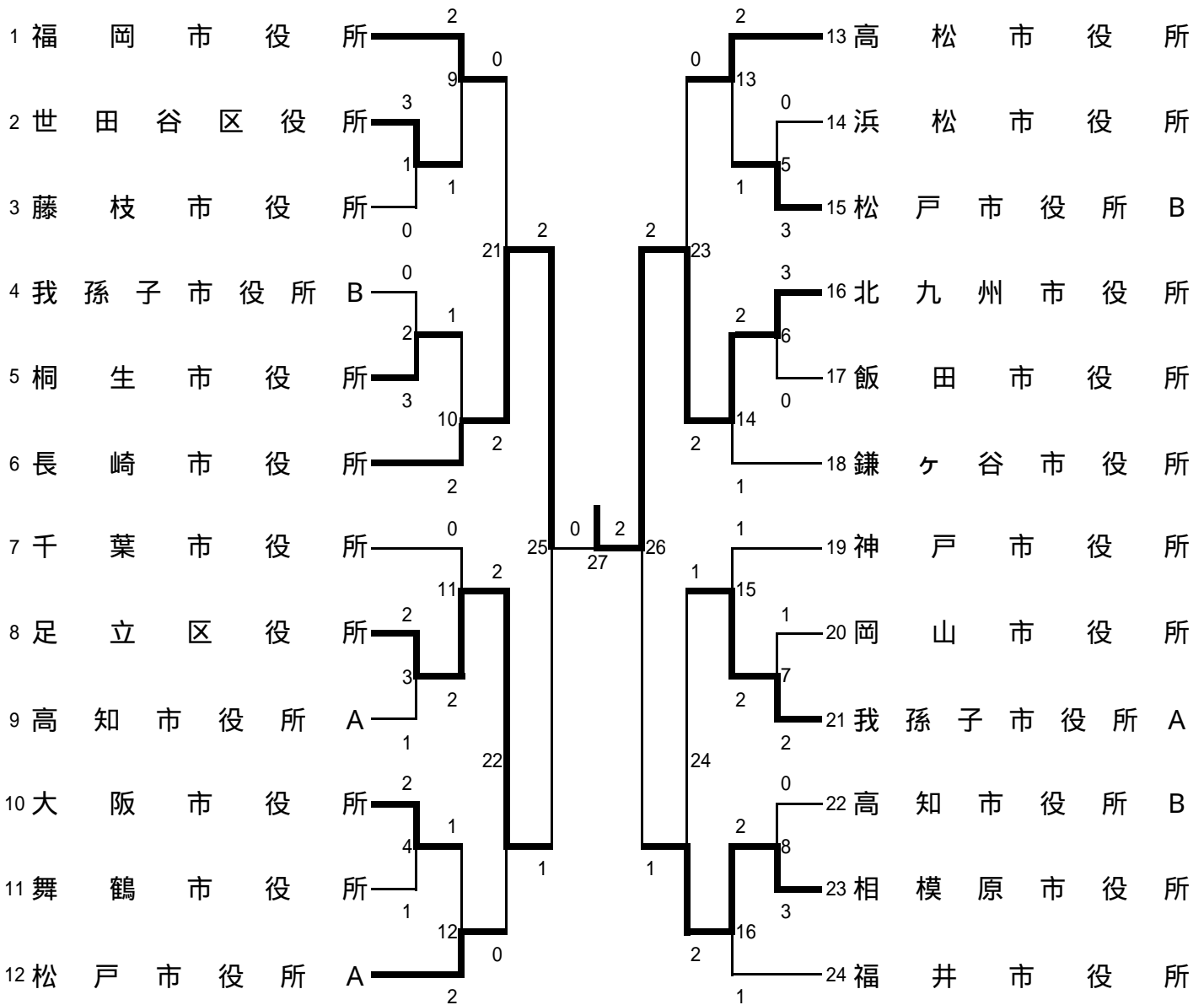

## 交流戦

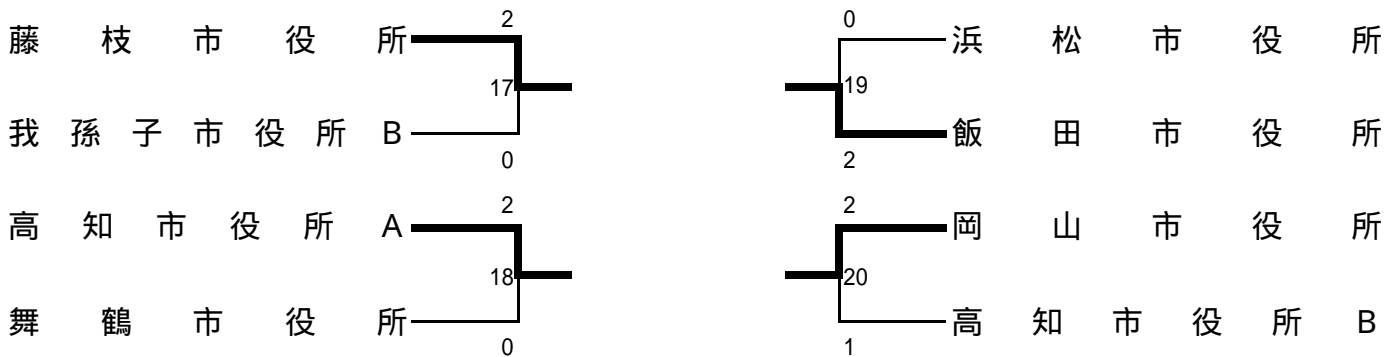

平成19年11月22日(木)～25日(日)：千葉ポートアリーナ・J F E 千葉体育館

試合番号	市・区役所名		選手名	試合結果			選手名		市・区役所名			
1	世田谷区役所	30複	古川 洋 清水 保則	3	2	$\begin{pmatrix} 21 & - & 6 \\ 21 & - & 8 \end{pmatrix}$ 0	0	福井 昇 高塚 俊一	30複	藤枝市役所		
		40複	真木 洋一 小沼 勇次					2	$\begin{pmatrix} 21 & - & 14 \\ 21 & - & 19 \end{pmatrix}$ 0		中山 文敏 青島 清司	40複
		30単	山田 昇平					2	$\begin{pmatrix} 21 & - & 10 \\ 21 & - & 8 \end{pmatrix}$ 0		藁科 勝巳	30単
2	安孫子市役所B	30複	岩瀬 雅史 小林 修	0	1	$\begin{pmatrix} 15 & - & 21 \\ 19 & - & 21 \end{pmatrix}$ 2	3	上波 幸生 亀津 亮	30複	桐生市役所		
		40複	岡本 伸一 今井 政良					0	$\begin{pmatrix} 20 & - & 22 \\ 25 & - & 23 \\ 24 & - & 26 \end{pmatrix}$ 2		中村 宏志 押谷 薫	40複
		30単	坂東 洋司					0	$\begin{pmatrix} 10 & - & 21 \\ 6 & - & 21 \end{pmatrix}$ 2		貞形 裕臣	30単
3	足立区役所	30複	長門 忠雄 梅野 光一	2	2	$\begin{pmatrix} 21 & - & 15 \\ 21 & - & 15 \end{pmatrix}$ 0	1	秋山 真之 沖原 光明	30複	高知市役所A		
		40複	鷓沢 敏信 久保井 秀夫					2	$\begin{pmatrix} 21 & - & 19 \\ 21 & - & 13 \end{pmatrix}$ 0		横田 幸雄 森本 文崇	40複
		30単	田中 伸幸					1	$\begin{pmatrix} 21 & - & 14 \\ 18 & - & 21 \\ 11 & - & 21 \end{pmatrix}$ 2		出口 忠彦	30単
4	大阪市役所	30複	島田 健一 松尾 和昭	2	2	$\begin{pmatrix} 21 & - & 9 \\ 21 & - & 8 \end{pmatrix}$ 0	1	日置 正 竹原 良治	30複	舞鶴市役所		
		40複	川崎 武司 品田 哲郎					2	$\begin{pmatrix} 21 & - & 13 \\ 21 & - & 9 \end{pmatrix}$ 0		仲 節雄 上野 成精	40複
		30単	岩下 真志郎					0	$\begin{pmatrix} 11 & - & 21 \\ 19 & - & 21 \end{pmatrix}$ 2		山崎 寛之	30単
5	浜松市役所	30複	伊藤 幸雄 吉田 康次	0	1	$\begin{pmatrix} 15 & - & 21 \\ 21 & - & 14 \\ 10 & - & 21 \end{pmatrix}$ 2	3	湯浅 晃伸 手代 木仁	30複	松戸市役所B		
		40複	細野 政雄 田中 薫					0	$\begin{pmatrix} 18 & - & 21 \\ 16 & - & 21 \end{pmatrix}$ 2		鈴木 秀和 吉岡 彰	40複
		30単	小田木 智彦					0	$\begin{pmatrix} 12 & - & 21 \\ 8 & - & 21 \end{pmatrix}$ 2		上田 潤	30単

平成19年11月22日(木)～25日(日)：千葉ポートアリーナ・J F E 千葉体育館

試合番号	市・区役所名		選手名	試合結果			選手名		市・区役所名			
6	北九州市役所	30複	勝部 龍平 宮崎 賢一	3	2	$\begin{matrix} 21 & - & 9 \\ 21 & - & 16 \end{matrix}$ 0	0	三浦 篤 北原 和人	30複	飯田市役所		
		40複	水口 明彦 仮屋園 弘志					2	$\begin{matrix} 21 & - & 7 \\ 21 & - & 13 \end{matrix}$ 0		横井 義尚 吉川 豊	40複
		30単	安藤 雄介					2	$\begin{matrix} 21 & - & 10 \\ 21 & - & 10 \end{matrix}$ 0		小池 久寿	30単
7	岡山市役所	30複	友田 邦彦 岡本 精充	1	0	$\begin{matrix} 6 & - & 21 \\ 7 & - & 21 \end{matrix}$ 2	2	関口 浩紀 三宅 智之	30複	我孫子市役所A		
		40複	平井 道也 中原 久典					0	$\begin{matrix} 12 & - & 21 \\ 19 & - & 21 \end{matrix}$ 2		磯岡 光夫 坂巻 弘一	40複
		30単	福田 功					2	$\begin{matrix} 21 & - & 10 \\ 21 & - & 9 \end{matrix}$ 0		飯田 秀勝	30単
8	高知市役所B	30複	清遠 文雄 吉村 一司	0	0	$\begin{matrix} 8 & - & 21 \\ 12 & - & 21 \end{matrix}$ 2	3	齋藤 直樹 高野 靖彦	30複	相模原市役所		
		40複	南部 雅章 廣瀬 敏安					0	$\begin{matrix} 15 & - & 21 \\ 7 & - & 21 \end{matrix}$ 2		村田 典久 岡本 乃武夫	40複
		30単	井上 直幸					0	$\begin{matrix} 13 & - & 21 \\ 2 & - & 21 \end{matrix}$ 2		大友 祐一	30単
9	福岡市役所	30複	久保田 和広 牛嶋 貴洋	2	2	$\begin{matrix} 21 & - & 11 \\ 21 & - & 18 \end{matrix}$ 0	1	古川 洋 真木 洋一	30複	世田谷区役所		
		40複	重松 克利 彌永 高則					0	$\begin{matrix} 15 & - & 21 \\ 19 & - & 21 \end{matrix}$ 2		土屋 雅章 清水 保則	40複
		30単	佐藤 浩					2	$\begin{matrix} 18 & - & 21 \\ 21 & - & 17 \\ 21 & - & 16 \end{matrix}$ 1		山田 昇平	30単
10	桐生市役所	30複	貞形 裕臣 上波 幸生	1	2	$\begin{matrix} 9 & - & 21 \\ 21 & - & 13 \\ 21 & - & 14 \end{matrix}$ 1	2	大束 良平 古賀 広行	30複	長崎市役所		
		40複	中村 宏志 押谷 薫					0	$\begin{matrix} 4 & - & 21 \\ 15 & - & 21 \end{matrix}$ 2		船本 高秀 大塚 省一	40複
		30単	荻原 康浩					1	$\begin{matrix} 21 & - & 17 \\ 19 & - & 21 \\ 19 & - & 21 \end{matrix}$ 2		廣崎 貴雄	30単



平成19年11月22日(木)～25日(日)：千葉ポートアリーナ・J F E 千葉体育館

試合番号	市・区役所名		選手名	試合結果			選手名		市・区役所名			
11	千葉市役所	30複	永島 政信 徳山 進	0	0	2	梅野 光一 長門 忠雄	30複	足立区役所			
		40複	緑川 聡 市役所原 芳治				0	0		2	久保井 秀夫 鶴沢 敏信	40複
		30単	三枝 弘美								田中 伸幸	30単
12	大阪市役所	30複	島田 健一 松尾 和昭	1	0	2	大川 潤 阿倍 敏行	30複	松戸市役所A			
		40複	川崎 武司 品田 哲郎				0	0		2	花嶋 美生 本多 稔之	40複
		30単	岩下 真志郎				0	0		2	山本 義昭	30単
13	高松市役所	30複	川田 浩之 川波 智司	2	2	1	湯浅 晃伸 手代 木仁	30複	松戸市役所B			
		40複	日笠 利夫 伏見 忠				2	2		0	鈴木 秀和 吉岡 彰	40複
		30単	河西 宏典				0	0		2	上田 潤	30単
14	北九州市役所	30複	勝部 龍平 宮崎 賢一	2	2	0	奥野 達也 佐藤 紀幸	30複	鎌ヶ谷市役所			
		40複	堂山 武 水口 明彦				2	2		0	西村 繁 吉松 秀樹	40複
		30単	安藤 雄介				0	0		2	青木 真也	30単
15	神戸市役所	30複	河原 隆 伊藤 邦彦	1	0	2	中西 直樹 三宅 智之	30複	我孫子市役所A			
		40複	高原 信幸 澤田 信二				1	0		2	磯岡 光夫 関口 浩紀	40複
		30単	橋本 哲也				2	2		0	岡 信幸	30単

平成19年11月22日(木)～25日(日)：千葉ポートアリーナ・J F E 千葉体育館

試合番号	市・区役所名		選手名	試合結果			選手名		市・区役所名			
16	相模原市役所	30複	大友 祐一 齋藤 直樹	2	0	1	安田 幸弘 田邊 一正	30複	福井市役所			
		40複	村田 典久 岡本 乃武夫				2			0	藤田 和彦 村井 敏晃	40複
		30単	高野 靖彦				2			0	漆崎 敬造	30単
17 (交流戦)	藤枝市役所	30複	青島 清司 高塚 俊一	2	2	0	岩瀬 雅史 小林 修	30複	我孫子市役所B			
		40複	藁科 勝巳 福井 昇				2			0	今井 政良 岡本 伸一	40複
		30単	中山 文敏								坂東 洋司	30単
18 (交流戦)	高知市役所A	30複	秋山 真之 出口 忠彦	2	2	0	日置 正 竹原 良治	30複	舞鶴市役所			
		40複	横田 幸雄 森本 文崇				2			1	仲 節雄 上野 成精	40複
		30単	沖原 光明								山崎 寛之	30単
19 (交流戦)	浜松市役所	30複	小田木 智彦 吉田 康次	0	1	2	三浦 篤 北原 和人	30複	飯田市役所			
		40複	細野 政雄 田中 薫				0			2	横井 義尚 吉川 豊	40複
		30単	伊藤 幸雄								小池 久寿	30単
20 (交流戦)	岡山市役所	30複	友田 邦彦 岡本 精充	2	2	1	清遠 文雄 吉村 一司	30複	高知市役所B			
		40複	青木 元春 中原 久典				2			0	南部 雅章 廣瀬 敏安	40複
		30単	福田 功				2			0	井上 直幸	30単

平成19年11月22日(木)～25日(日)：千葉ポートアリーナ・J F E 千葉体育館

試合番号	市・区役所名		選手名	試合結果			選手名		市・区役所名				
21	福岡市役所	30複	久保田 和広 牛嶋 貴洋	0	0	2	大束 良平 廣崎 貴雄	30複	長崎市役所				
		40複	重松 克利 江田 健三				0	0		2	2	舩本 高秀 大塚 省一	40複
		30単	佐藤 浩									古賀 広行	30単
22	足立区役所	30複	梅野 光一 長門 忠雄	2	2	1	大川 潤 山本 義昭	30複	松戸市役所A				
		40複	久保井 秀夫 鷓沢 敏信				2	2		1	1	花嶋 美生 本多 稔之	40複
		30単	田中 伸幸				2	2		0		阿倍 敏行	30単
23	高松市役所	30複	川田 浩之 川波 智司	0	0	2	勝部 龍平 安藤 雄介	30複	北九州市役所				
		40複	河西 宏典 井上 明憲				0	0		2	2	水口 明彦 飯屋園 弘志	40複
		30単	南 淳									宮崎 賢一	30単
24	我孫子市役所A	30複	中西 直樹 三宅 智之	1	2	0	大友 祐一 齋藤 直樹	30複	相模原市役所				
		40複	磯岡 光夫 関口 浩紀				2	2		0	2	村田 典久 岡本 乃武夫	40複
		30単	飯田 秀勝				0	0		2		高野 靖彦	30単
25	長崎市役所	30複	大束 良平 廣崎 貴雄	2	2	1	長門 忠雄 田中 伸幸	30複	足立区役所				
		40複	舩本 高秀 大塚 省一				2	2		1	1	久保井 秀夫 梅野 光一	40複
		30単	古賀 広行				2	2		0		鷓沢 敏信	30単

平成19年11月22日(木)～25日(日)：千葉ポートアリーナ・J F E 千葉体育館

試合番号	市・区役所名		選手名	試合結果			選手名		市・区役所名				
26	北九州市役所	30複	勝部 龍平 安藤 雄介	2	0	2	大友 祐一 齋藤 直樹	1	相模原市役所				
		40複	堂山 武 水口 明彦				2			2	0	村田 典久 岡本 乃武夫	40複
		30単	宮崎 賢一				2			2	0	高野 靖彦	30単
27	長崎市役所	30複	大束 良平 古賀 広行	0	0	2	勝部 龍平 安藤 雄介	2	北九州市役所				
		40複	船本 高秀 大塚 省一				0			0	2	堂山 武 水口 明彦	40複
		30単	廣崎 貴雄									宮崎 賢一	30単

# 混合団体 [ M X T ]

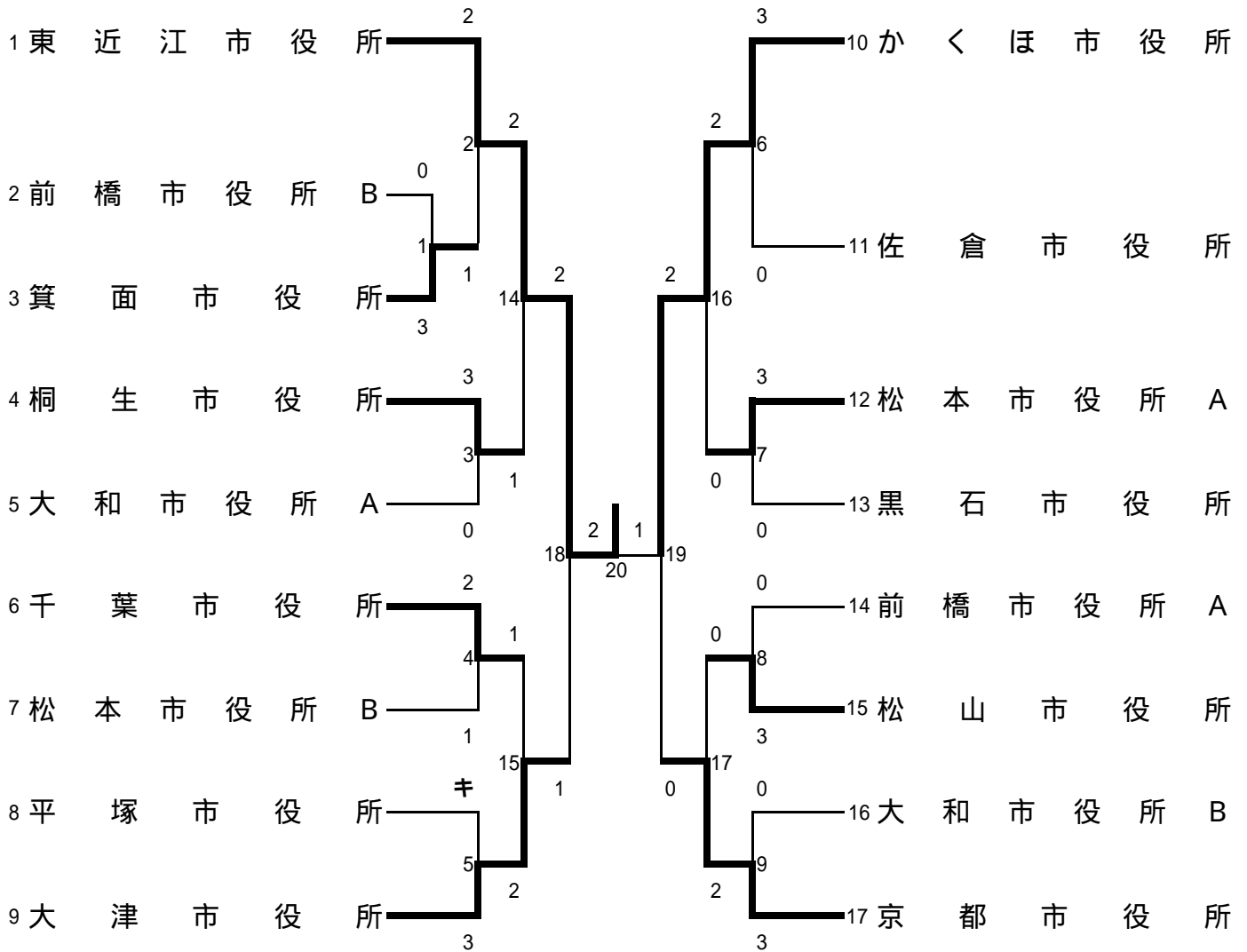

## 交流戦

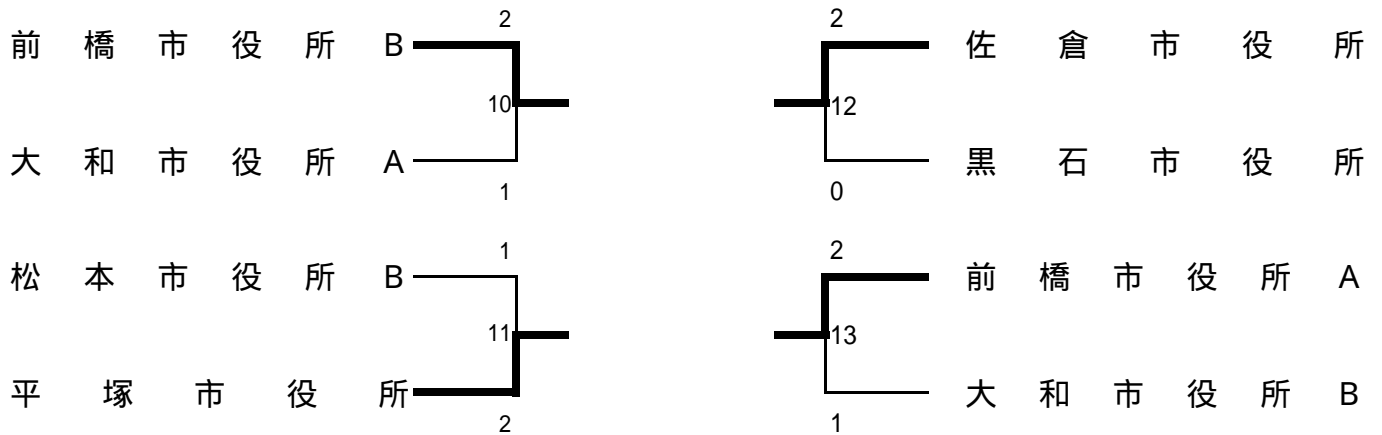

平成19年11月22日(木)～25日(日)：千葉ポートアリーナ・J F E千葉体育館

試合番号	市・区役所名		選手名	試合結果			選手名		市・区役所名				
1	前橋市役所B	F複	相澤 和也 金井 貴恵	0	0	2	3	F複	箕面市役所				
		60複	阿部 孝彦 関 佐知子							15 - 21 11 - 21	0	2	栗生 勝成 中川 裕美
		70複	梅山 雅章 桑原 理絵							14 - 21 4 - 21	0	2	中村 健 野澤 みどり
2	東近江市役所	F複	村山 弘晃 東野 友美	2	2	0	1	F複	箕面市役所				
		60複	鳥居 勝久 北川 祥子							17 - 21 11 - 21	0	2	栗生 勝成 野澤 みどり
		70複	小梶 隆司 平尾 由里子							21 - 5 21 - 7	2	0	具田 利男 中川 裕美
3	桐生市役所	F複	関根 正浩 藤本 沙織	3	2	0	0	F複	大和市役所A				
		60複	山田 和彦 秋元 永子							13 - 21 21 - 14 13 - 21	1	2	中村 健 山本 浩子
		70複	岩上 昌樹 峯岸 靖子							21 - 7 21 - 2	2	0	山口 ふじ代 吉江 英伸
4	千葉市役所	F複	平野 重忠 平野 紀子	2	1	2	1	F複	松本市役所B				
		60複	横川 智 金澤 明子							21 - 12 21 - 11	2	0	瀬古 直之 城石 綾子
		70複	田中 金家 宮田 洋子							21 - 8 21 - 5	2	0	丸山 文彦 畑 美穂子
5 (オープン試合)	平塚市役所	F複	奥脇 正樹 那須 隆弥	*	2	1	3	F複	大津市役所				
		60複	篠原 卓 飯田 託也							21 - 16 21 - 18	2	0	山岸 純也 水上 恵美
		70複	小野 沢宏 宮田 雅晴							17 - 21 20 - 22	0	2	服部 久信 中村 千琴

平成19年11月22日(木)～25日(日)：千葉ポートアリーナ・J F E千葉体育館

試合番号	市・区役所名		選手名	試合結果			選手名		市・区役所名				
6	かほく市役所	F複	沖野 富士郎 横山 弘江	2	$\begin{pmatrix} 21 & - & 8 \\ 21 & - & 11 \end{pmatrix}$	0	鈴木 大輔 中川 理恵	F複	佐倉市役所				
		60複	花 芳秀 丹羽 恭子				2	$\begin{pmatrix} 21 & - & 12 \\ 21 & - & 9 \end{pmatrix}$		0	0	高野 博彦 佐藤 由美	60複
		70複	藤橋 和俊 林 美恵子				2	$\begin{pmatrix} 21 & - & 4 \\ 21 & - & 13 \end{pmatrix}$		0		黒浜 伸雄 齋藤 恵美子	70複
7	松本市役所A	F複	百瀬 博明 若林 恵子	2	$\begin{pmatrix} 21 & - & 16 \\ 23 & - & 25 \\ 21 & - & 16 \end{pmatrix}$	1	村上 靖 津川 美奈子	F複	黒石市役所				
		60複	小林 吉文 田中 尚美				2	$\begin{pmatrix} 21 & - & 13 \\ 25 & - & 23 \end{pmatrix}$		0	0	木村 斉吾 丹城 ゆかり	60複
		70複	大久保 圭司 降旗 小百合				2	$\begin{pmatrix} 21 & - & 9 \\ 21 & - & 10 \end{pmatrix}$		0		棟方 均 小山内 幸子	70複
8	前橋市役所A	F複	上田 健司 高橋 清美	0	$\begin{pmatrix} 23 & - & 25 \\ 10 & - & 21 \end{pmatrix}$	2	田村 泰寛 岡島 直子	F複	松山市役所				
		60複	関 則行 西潟 君代				0	$\begin{pmatrix} 19 & - & 21 \\ 15 & - & 21 \end{pmatrix}$		2	3	玉井 正史 川本 佳代子	60複
		70複	狩野 健 岡田 圭子				0	$\begin{pmatrix} 19 & - & 21 \\ 23 & - & 25 \end{pmatrix}$		2		玉井 謙二 青野 寛子	70複
9	大和市役所B	F複	後藤 俊郎 津曲 祐子	0	$\begin{pmatrix} 7 & - & 21 \\ 6 & - & 21 \end{pmatrix}$	2	丸山 知子 高橋 圭太	F複	京都市役所				
		60複	関 弘樹 西村 邦子				0	$\begin{pmatrix} 12 & - & 21 \\ 12 & - & 21 \end{pmatrix}$		2	3	三輪 邦明 新井 尚子	60複
		70複	菊地原 広憲 村田 愛子				0	$\begin{pmatrix} 17 & - & 21 \\ 11 & - & 21 \end{pmatrix}$		2		新井 貴雄 伊勢 のり子	70複
10 (交流戦)	前橋市役所B	F複	梅山 雅章 金井 貴恵	2	$\begin{pmatrix} 21 & - & 12 \\ 21 & - & 17 \end{pmatrix}$	0	丸山 文彦 畑 美穂子	F複	大和市役所A				
		60複	田中 章寛 関 佐知子				0	$\begin{pmatrix} 8 & - & 21 \\ 15 & - & 21 \end{pmatrix}$		2	1	瀬古 直之 城石 綾子	60複
		70複	阿部 孝彦 桑原 理絵				2	$\begin{pmatrix} 21 & - & 16 \\ 21 & - & 18 \end{pmatrix}$		0		吉江 英伸 山口 ふじ代	70複

平成19年11月22日(木)～25日(日)：千葉ポートアリーナ・J F E千葉体育館

試合番号	市・区役所名		選手名	試合結果			選手名		市・区役所名				
11 (交流戦)	松本市役所B	F複	徳永 剣 大久保 ふみ枝	1	0	$\begin{pmatrix} 5 & - & 21 \\ 14 & - & 21 \end{pmatrix}$ 2	2	小野沢 宏 宮田 雅晴	F複	平塚市役所			
		60複	山岸 純也 水上 恵美					0	$\begin{pmatrix} 10 & - & 21 \\ 13 & - & 21 \end{pmatrix}$ 2		2	篠原 卓 奥脇 正樹	60複
		70複	三沢 真二 関澤 ちよみ					2	$\begin{pmatrix} 21 & - & 14 \\ 21 & - & 14 \end{pmatrix}$ 0		0	飯田 託也 高橋 伸哉	70複
12 (交流戦)	佐倉市役所	F複	佐藤 智大 中川 理恵	2	2	$\begin{pmatrix} 15 & - & 21 \\ 21 & - & 18 \\ 21 & - & 19 \end{pmatrix}$ 1	1	村上 靖 比内 晴香	F複	黒石市役所			
		60複	鈴木 大輔 佐藤 由美					2	$\begin{pmatrix} 21 & - & 19 \\ 21 & - & 9 \end{pmatrix}$ 0		0	木村 斉吾 小枝 優奈	60複
		70複	高野 博彦 齋藤 恵美子									棟方 均 津川 美奈子	70複
13 (交流戦)	前橋市役所A	F複	上田 健司 岡田 圭子	2	2	$\begin{pmatrix} 21 & - & 16 \\ 21 & - & 19 \end{pmatrix}$ 0	0	後藤 俊郎 村田 愛子	F複	大和市役所B			
		60複	関 則行 西潟 君代					0	$\begin{pmatrix} 17 & - & 21 \\ 18 & - & 21 \end{pmatrix}$ 2		2	関 弘樹 西村 邦子	60複
		70複	狩野 健 高橋 清美					2	$\begin{pmatrix} 21 & - & 17 \\ 21 & - & 8 \end{pmatrix}$ 0		0	菊地原 広憲 津曲 祐子	70複
14	東近江市役所	F複	藤井 盛浩 北川 祥子	2	0	$\begin{pmatrix} 10 & - & 21 \\ 8 & - & 21 \end{pmatrix}$ 2	2	関根 正浩 藤本 沙織	F複	桐生市役所			
		60複	村山 弘晃 平尾 由里子					2	$\begin{pmatrix} 21 & - & 14 \\ 21 & - & 15 \end{pmatrix}$ 0		0	山田 和彦 秋元 永子	60複
		70複	小梶 隆司 東野 友美					2	$\begin{pmatrix} 21 & - & 17 \\ 21 & - & 19 \end{pmatrix}$ 0		0	岩上 昌樹 峯岸 靖子	70複
15	千葉市役所	F複	平野 重忠 平野 紀子	1	0	$\begin{pmatrix} 6 & - & 21 \\ 17 & - & 21 \end{pmatrix}$ 2	2	増田 伊知郎 中村 千琴	F複	大津市役所			
		60複	田中 金家 宮田 洋子					2	$\begin{pmatrix} 15 & - & 21 \\ 21 & - & 14 \\ 21 & - & 18 \end{pmatrix}$ 1		1	服部 久信 柴田 奈緒美	60複
		70複	横川 智 金澤 明子					0	$\begin{pmatrix} 10 & - & 21 \\ 11 & - & 21 \end{pmatrix}$ 2		2	吉川 忠司 中川 悠美	70複



平成19年11月22日(木)～25日(日)：千葉ポートアリーナ・J F E千葉体育館

試合番号	市・区役所名		選手名	試合結果			選手名		市・区役所名					
16	かほく市役所	F複	沖野 富士郎 横山 弘江	2	21 - 14 21 - 12	0	百瀬 博明 若林 恵子	F複	松本市役所A					
		60複	花 芳秀 丹羽 恭子							2	21 - 18 21 - 16	0	小林 吉文 田中 尚美	60複
		70複	藤橋 和俊 林 美恵子										大久保 圭司 降旗 小百合	70複
17	松山市役所	F複	田村 泰寛 川本 佳代子	0	10 - 21 15 - 21	2	丸山 知子 高橋 圭太	F複	京都市役所					
		60複	玉井 正史 岡島 直子							0	17 - 21 16 - 21	2	新井 貴雄 浦野 芽衣	60複
		70複	玉井 謙二 青野 寛子										三輪 邦明 新井 尚子	70複
18	東近江市役所	F複	村山 弘晃 東野 友美	2	21 - 11 21 - 10	0	小西 元昭 出口 智美	F複	大津市役所					
		60複	大辻 清行 北川 祥子							0	9 - 21 8 - 21	2	増田 伊知郎 中村 千琴	60複
		70複	小梶 隆司 平尾 由里子							2	21 - 15 21 - 18	0	吉川 忠司 中川 悠美	70複
19	かほく市役所	F複	沖野 富士郎 横山 弘江	2	21 - 15 21 - 10	0	丸山 知子 高橋 圭太	F複	京都市役所					
		60複	花 芳秀 丹羽 恭子							2	19 - 21 21 - 16 21 - 18	1	三輪 邦明 新井 尚子	60複
		70複	藤橋 和俊 林 美恵子										新井 貴雄 浦野 芽衣	70複
20	東近江市役所	F複	鳥居 勝久 北川 祥子	0	5 - 21 9 - 21	2	沖野 富士郎 横山 弘江	F複	かほく市役所					
		60複	村山 弘晃 平尾 由里子							2	21 - 8 21 - 12	0	花 芳秀 丹羽 恭子	60複
		70複	小梶 隆司 東野 友美							2	21 - 17 棄 権	0	藤橋 和俊 林 美恵子	70複

# 壮年男子団体 [ N X T ]

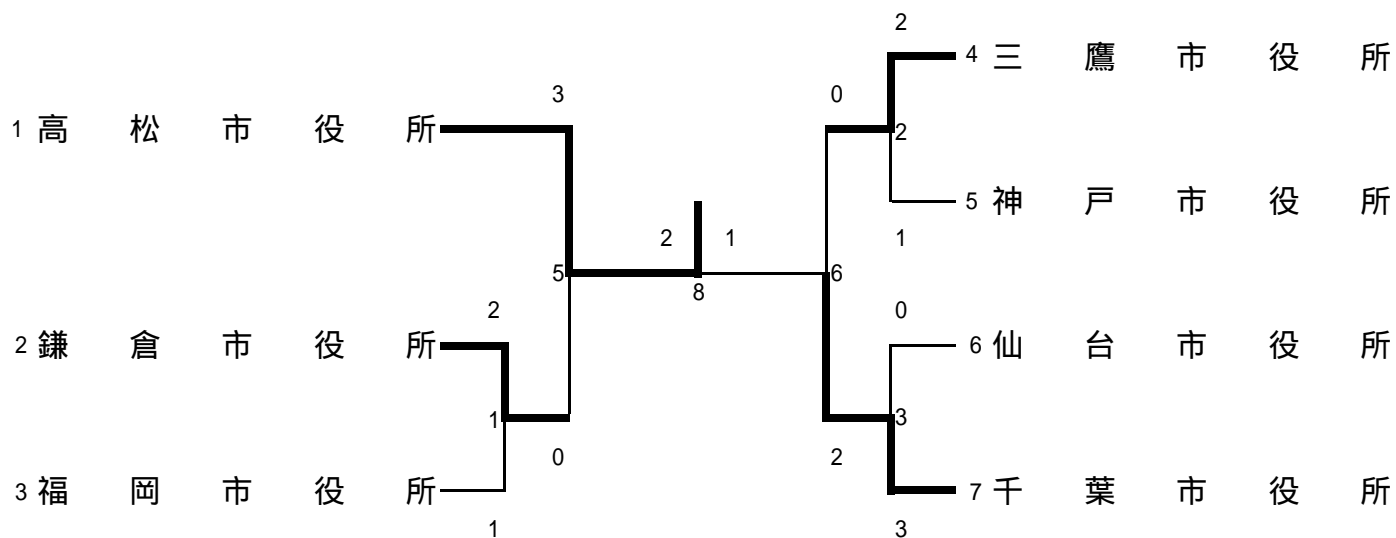

## 交流戦

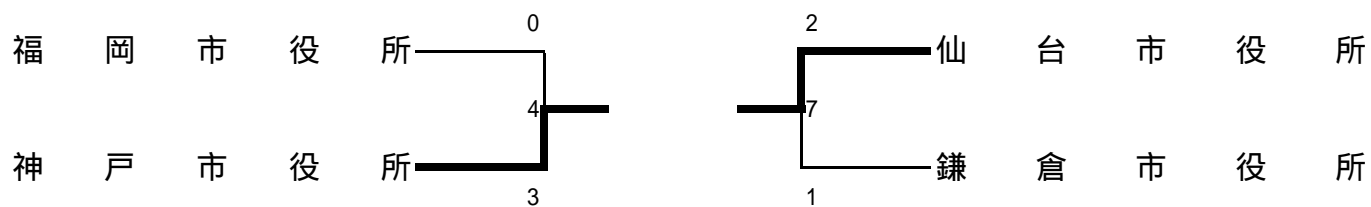

平成19年11月22日(木)～25日(日)：千葉ポートアリーナ・J F E千葉体育館

試合番号	市・区役所名		選手名	試合結果			選手名		市・区役所名			
1	鎌倉市役所	90複	磯島 誠司 加藤 博	2	2	0	矢野 正人 橋本 運	90複	福岡市役所			
		90複	鈴木 郁雄 諸石 昭好				2			1	安武 富二夫 若林 研一	90複
		90複	吉野 友明 川村 悦章				0			2	松永 修 重松 利幸	90複
2	三鷹市役所	90複	伊藤 純司 速水 敬二	2	2	0	上運天 英一 土谷 勝	90複	神戸市役所			
		90複	内野 時男 楠 修次				2			0	藤原 義夫 萩之内 和実	90複
		90複	吉岡 礼二郎 内野 衛				1			2	野瀬田 雅則 奥野 浩士	90複
3	仙台市役所	90複	早坂 政吉 鈴木 啓由	0	1	2	秋葉 隆男 村松 信二	90複	千葉市役所			
		90複	鈴木 功 千葉 利行				1			2	兵頭 進 黒河 悟	90複
		90複	大友 光平 永野 日出登				0			2	濱野 一男 大塚 勤	90複
4 (交 流 戦)	福岡市役所	90複	重松 利幸 松永 修	0	1	2	藤原 義夫 野瀬田 雅則	90複	神戸市役所			
		90複	安武 富二夫 若林 研一				1			2	土谷 勝 萩之内 和実	90複
		90複	矢野 正人 橋本 運				0			2	上運天 英一 奥野 浩士	90複
5	高松市役所	90複	多田 満 中西 功	3	2	0	磯島 誠司 加藤 博	90複	鎌倉市役所			
		90複	栗田 康市 井上 武男				2			0	吉野 友明 川村 悦章	90複
		90複	太田 辰見 今滝 誠				2			0	鈴木 郁雄 諸石 昭好	90複

平成19年11月22日(木)～25日(日)：千葉ポートアリーナ・J F E千葉体育館

試合番号	市・区役所名		選手名	試合結果			選手名		市・区役所名			
6	三鷹市役所	90複	速水 敬二 川嶋 直久	0	$\begin{pmatrix} 8 & - & 21 \\ 6 & - & 21 \end{pmatrix}$	2	秋葉 隆男 村松 信二	90複	千葉市役所			
		90複	楠 修次 内野 時男				0	$\begin{pmatrix} 18 & - & 21 \\ 10 & - & 21 \end{pmatrix}$		2	兵頭 進 黒河 悟	90複
		90複	吉岡 礼二郎 内野 衛								濱野 一男 大塚 勤	90複
7 (交 流 戦)	仙台市役所	90複	高橋 文雄 鈴木 功	2	$\begin{pmatrix} 21 & - & 18 \\ 21 & - & 10 \end{pmatrix}$	0	諸石 昭好 鈴木 郁雄	90複	鎌倉市役所			
		90複	早坂 政吉 永野 日出登				0	$\begin{pmatrix} 9 & - & 21 \\ 12 & - & 21 \end{pmatrix}$		2	磯島 誠司 加藤 博	90複
		90複	千葉 利行 大友 光平				2	$\begin{pmatrix} 21 & - & 18 \\ 21 & - & 4 \end{pmatrix}$		0	吉野 友明 川村 悦章	90複
8	高松市役所	90複	栗田 康市 井上 武男	2	$\begin{pmatrix} 12 & - & 21 \\ 14 & - & 21 \end{pmatrix}$	2	秋葉 隆男 村松 信二	90複	千葉市役所			
		90複	中西 功 太田 辰見				2	$\begin{pmatrix} 21 & - & 15 \\ 14 & - & 21 \\ 21 & - & 12 \end{pmatrix}$		1	兵頭 進 黒河 悟	90複
		90複	多田 満 今滝 誠				2	$\begin{pmatrix} 21 & - & 11 \\ 21 & - & 14 \end{pmatrix}$		0	濱野 一男 大塚 勤	90複

# 一般男子シングルスF [ M S F ]

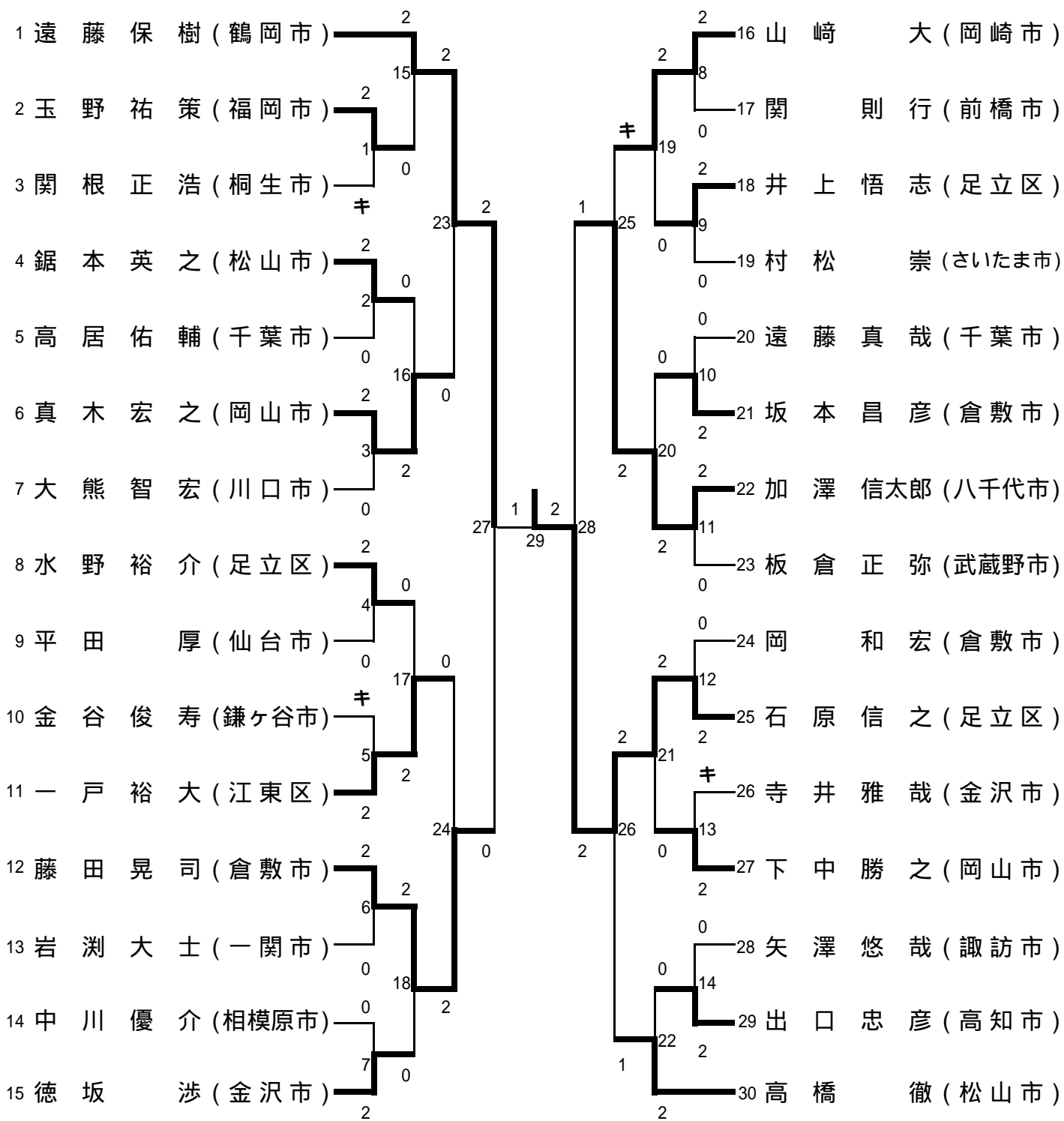

平成19年11月22日(木)～25日(日)：千葉ポートアリーナ・JFE千葉体育館

試合番号	選手名	市・区役所名	試合結果	選手名	市・区役所名
1	玉野 祐策	(福岡市)	2 $\left( \begin{array}{c} \text{キ} \end{array} \right)$ 0	関根 正浩	(桐生市)
2	鋸本 英之	(松山市)	2 $\left( \begin{array}{c} 21 - 7 \\ 21 - 7 \end{array} \right)$ 0	高居 祐輔	(千葉市)
3	真木 宏之	(岡山市)	2 $\left( \begin{array}{c} 21 - 18 \\ 22 - 20 \end{array} \right)$ 0	大熊 智宏	(川口市)
4	水野 裕介	(足立区)	2 $\left( \begin{array}{c} 21 - 15 \\ 21 - 13 \end{array} \right)$ 0	平田 厚	(仙台市)
5	金谷 俊寿	(鎌ヶ谷市)	0 $\left( \begin{array}{c} \text{キ} \end{array} \right)$ 2	一戸 裕大	(江東区)
6	藤田 晃司	(倉敷市)	2 $\left( \begin{array}{c} 21 - 8 \\ 21 - 13 \end{array} \right)$ 0	岩淵 大志	(一関市)
7	中川 優介	(相模原市)	0 $\left( \begin{array}{c} 14 - 21 \\ 10 - 21 \end{array} \right)$ 2	徳坂 渉	(金沢市)
8	山崎 大	(岡崎市)	2 $\left( \begin{array}{c} 21 - 10 \\ 21 - 7 \end{array} \right)$ 0	関 則行	(前橋市)
9	井上 悟志	(足立区)	2 $\left( \begin{array}{c} 21 - 14 \\ 21 - 17 \end{array} \right)$ 0	村松 崇	(さいたま市)
10	遠藤 真哉	(千葉市)	0 $\left( \begin{array}{c} 8 - 21 \\ 16 - 21 \end{array} \right)$ 2	坂本 昌彦	(倉敷市)
11	加澤 信太郎	(八千代市)	2 $\left( \begin{array}{c} 21 - 14 \\ 21 - 17 \end{array} \right)$ 0	板倉 正弥	(武蔵野市)
12	岡 和宏	(倉敷市)	0 $\left( \begin{array}{c} 13 - 21 \\ 11 - 21 \end{array} \right)$ 2	石原 信之	(足立区)
13	寺井 雅哉	(金沢市)	0 $\left( \begin{array}{c} \text{キ} \end{array} \right)$ 2	下中 勝之	(岡山市)
14	矢澤 悠哉	(諏訪市)	0 $\left( \begin{array}{c} 12 - 21 \\ 11 - 21 \end{array} \right)$ 2	出口 忠彦	(高知市)
15	遠藤 保樹	(鶴岡市)	2 $\left( \begin{array}{c} 21 - 6 \\ 21 - 6 \end{array} \right)$ 0	玉野 祐策	(福岡市)

平成19年11月22日(木)～25日(日)：千葉ポートアリーナ・JFE千葉体育館

試合番号	選手名	市・区役所名	試合結果	選手名	市・区役所名
16	鋸本 英之	(松山市)	0 $\begin{pmatrix} 13 - 21 \\ 20 - 22 \end{pmatrix}$ 2	真木 宏之	(岡山市)
17	水野 裕介	(足立区)	0 $\begin{pmatrix} 15 - 21 \\ 8 - 21 \end{pmatrix}$ 2	一戸 裕大	(江東区)
18	藤田 晃司	(倉敷市)	2 $\begin{pmatrix} 21 - 12 \\ 21 - 18 \end{pmatrix}$ 0	徳坂 渉	(金沢市)
19	山崎 大	(岡崎市)	2 $\begin{pmatrix} 21 - 7 \\ 21 - 10 \end{pmatrix}$ 0	井上 悟志	(足立区)
20	坂本 昌彦	(倉敷市)	0 $\begin{pmatrix} 18 - 21 \\ 17 - 21 \end{pmatrix}$ 2	加澤 信太郎	(八千代市)
21	石原 信之	(足立区)	2 $\begin{pmatrix} 21 - 11 \\ 21 - 13 \end{pmatrix}$ 0	下中 勝之	(岡山市)
22	出口 忠彦	(高知市)	0 $\begin{pmatrix} 15 - 21 \\ 14 - 21 \end{pmatrix}$ 2	高橋 徹	(松山市)
23	遠藤 保樹	(鶴岡市)	2 $\begin{pmatrix} 21 - 5 \\ 21 - 12 \end{pmatrix}$ 0	真木 宏之	(岡山市)
24	一戸 裕大	(江東区)	0 $\begin{pmatrix} 11 - 21 \\ 9 - 21 \end{pmatrix}$ 2	藤田 晃司	(倉敷市)
25	山崎 大	(岡崎市)	0 キ 2	加澤 信太郎	(八千代市)
26	石原 信之	(足立区)	2 $\begin{pmatrix} 21 - 13 \\ 21 - 23 \\ 21 - 12 \end{pmatrix}$ 1	高橋 徹	(松山市)
27	遠藤 保樹	(鶴岡市)	2 $\begin{pmatrix} 21 - 16 \\ 21 - 8 \end{pmatrix}$ 0	藤田 晃司	(倉敷市)
28	加澤 信太郎	(八千代市)	1 $\begin{pmatrix} 7 - 21 \\ 21 - 19 \\ 9 - 21 \end{pmatrix}$ 2	石原 信之	(足立区)
29	遠藤 保樹	(鶴岡市)	1 $\begin{pmatrix} 21 - 15 \\ 12 - 21 \\ 20 - 22 \end{pmatrix}$ 2	石原 信之	(足立区)

# 30歳以上男子シングルス [ 30M S ]

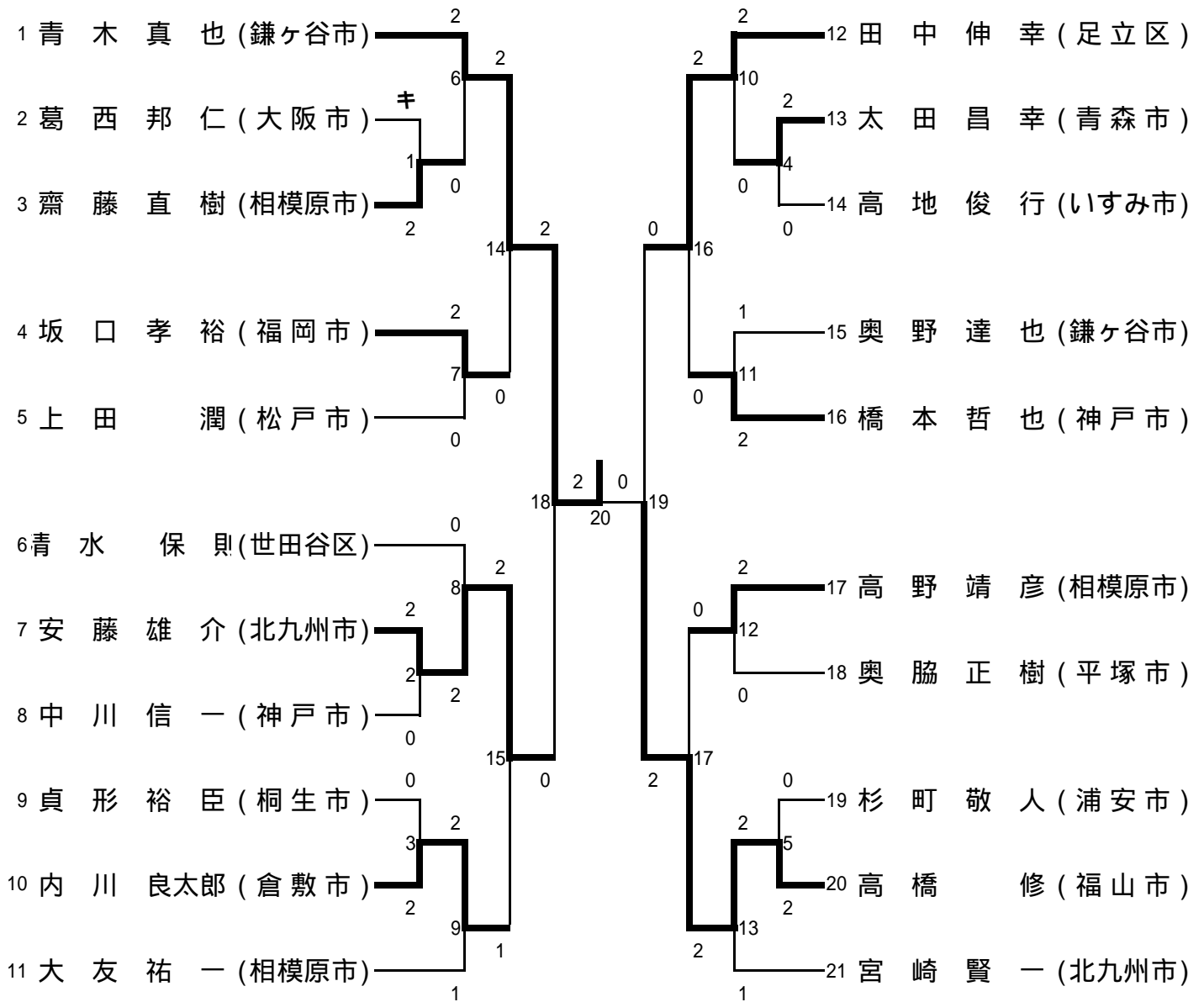



平成19年11月22日(木)～25日(日)：千葉ポートアリーナ・JFE千葉体育館

試合番号	選手名	市・区役所名	試合結果	選手名	市・区役所名
1	葛西 邦仁	(大阪市)	0 キ 2	齋藤 直樹	(相模原市)
2	安藤 雄介	(北九州市)	2 $\begin{matrix} 21 - 10 \\ 21 - 17 \end{matrix}$ 0	中川 信一	(神戸市)
3	真形 裕臣	(桐生市)	0 $\begin{matrix} 17 - 21 \\ 10 - 21 \end{matrix}$ 2	内川 良太郎	(倉敷市)
4	太田 昌幸	(青森市)	2 $\begin{matrix} 21 - 10 \\ 21 - 5 \end{matrix}$ 0	高地 俊行	(いすみ市)
5	杉町 敬人	(浦安市)	0 $\begin{matrix} 14 - 21 \\ 10 - 21 \end{matrix}$ 2	高橋 修	(福山市)
6	青木 真也	(鎌ヶ谷市)	2 $\begin{matrix} 21 - 9 \\ 21 - 9 \end{matrix}$ 0	齋藤 直樹	(相模原市)
7	坂口 孝裕	(福岡市)	2 $\begin{matrix} 21 - 19 \\ 21 - 11 \end{matrix}$ 0	上田 潤	(松戸市)
8	清水 保則	(世田谷区)	0 $\begin{matrix} 7 - 21 \\ 22 - 24 \end{matrix}$ 2	安藤 雄介	(北九州市)
9	内川 良太郎	(倉敷市)	2 $\begin{matrix} 21 - 16 \\ 11 - 21 \\ 21 - 14 \end{matrix}$ 1	大友 祐一	(相模原市)
10	田中 伸幸	(足立区)	2 $\begin{matrix} 21 - 12 \\ 21 - 15 \end{matrix}$ 0	太田 昌幸	(青森市)
11	奥野 達也	(鎌ヶ谷市)	1 $\begin{matrix} 12 - 21 \\ 21 - 18 \\ 13 - 21 \end{matrix}$ 2	橋本 哲也	(神戸市)
12	高野 靖彦	(相模原市)	2 $\begin{matrix} 21 - 12 \\ 21 - 12 \end{matrix}$ 0	奥脇 正樹	(平塚市)
13	高橋 修	(福山市)	2 $\begin{matrix} 21 - 15 \\ 17 - 21 \\ 21 - 17 \end{matrix}$ 1	宮崎 賢一	(北九州市)
14	青木 真也	(鎌ヶ谷市)	2 $\begin{matrix} 21 - 6 \\ 21 - 11 \end{matrix}$ 0	坂口 孝裕	(福岡市)
15	安藤 雄介	(北九州市)	2 $\begin{matrix} 21 - 16 \\ 12 - 21 \\ 21 - 13 \end{matrix}$ 1	内川 良太郎	(倉敷市)

第18回全日本都市役所職員バドミントン大会 競技成績報告書 30歳以上男子シングルス (30MS)<sup>34/76</sup>

平成19年11月22日(木)～25日(日)：千葉ポートアリーナ・JFE千葉体育館

試合番号	選手名	市・区役所名	試合結果	選手名	市・区役所名
16	田中 伸幸	(足立区)	2 $\left( \begin{array}{l} 21 - 14 \\ 21 - 16 \end{array} \right)$ 0	橋本 哲也	(神戸市)
17	高野 靖彦	(相模原市)	0 $\left( \begin{array}{l} 12 - 21 \\ 14 - 21 \end{array} \right)$ 2	高橋 修	(福山市)
18	青木 真也	(鎌ヶ谷市)	2 $\left( \begin{array}{l} 21 - 19 \\ 21 - 13 \end{array} \right)$ 0	安藤 雄介	(北九州市)
19	田中 伸幸	(足立区)	0 $\left( \begin{array}{l} 19 - 21 \\ 13 - 21 \end{array} \right)$ 2	高橋 修	(福山市)
20	青木 真也	(鎌ヶ谷市)	2 $\left( \begin{array}{l} 21 - 5 \\ 21 - 11 \end{array} \right)$ 0	高橋 修	(福山市)



平成19年11月22日(木)～25日(日)：千葉ポートアリーナ・JFE千葉体育館

試合番号	選手名	市・区役所名	試合結果	選手名	市・区役所名
1	鈴木 康浩	(川口市)	0 $\left( \begin{array}{l} 18 - 21 \\ 11 - 21 \end{array} \right)$ 2	小野寺 政博	(一関市)
2	小梶 隆司	(東近江市)	2 $\left( \begin{array}{l} 21 - 10 \\ 21 - 18 \end{array} \right)$ 0	小野寺 政博	(一関市)
3	小田木 智彦	(浜松市)	2 $\left( \begin{array}{l} 21 - 10 \\ 21 - 10 \end{array} \right)$ 0	堀野 雅之	(京都市)
4	小野沢 宏	(平塚市)	2 $\left( \begin{array}{l} 21 - 11 \\ 21 - 9 \end{array} \right)$ 0	吉松 秀樹	(鎌ヶ谷市)
5	前田 透	(藤沢市)	2 $\left( \begin{array}{l} 21 - 17 \\ 21 - 13 \end{array} \right)$ 0	鷲見 哲也	(多治見市)
6	鳥居 勝久	(東近江市)	2 $\left( \begin{array}{l} 21 - 18 \\ 21 - 18 \end{array} \right)$ 0	渡辺 泰正	(藤沢市)
7	菊池 稔	(一関市)	0 $\left( \begin{array}{l} 13 - 21 \\ 15 - 21 \end{array} \right)$ 2	堂山 武	(北九州市)
8	露木 保敏	(武蔵野市)	0 $\left( \begin{array}{l} 15 - 21 \\ 11 - 21 \end{array} \right)$ 2	廣崎 貴雄	(長崎市)
9	品田 哲郎	(大阪市)	0 $\left( \begin{array}{l} 11 - 21 \\ 18 - 21 \end{array} \right)$ 2	佐藤 紀幸	(鎌ヶ谷市)
10	小梶 隆司	(東近江市)	2 $\left( \begin{array}{l} 21 - 5 \\ 21 - 11 \end{array} \right)$ 0	小田木 智彦	(浜松市)
11	小野沢 宏	(平塚市)	0 $\left( \begin{array}{l} 16 - 21 \\ 16 - 21 \end{array} \right)$ 2	前田 透	(藤沢市)
12	鳥居 勝久	(東近江市)	0 $\left( \begin{array}{l} 8 - 21 \\ 7 - 21 \end{array} \right)$ 2	堂山 武	(北九州市)
13	廣崎 貴雄	(長崎市)	2 $\left( \begin{array}{l} 21 - 10 \\ 21 - 16 \end{array} \right)$ 0	佐藤 紀幸	(鎌ヶ谷市)
14	小梶 隆司	(東近江市)	2 $\left( \begin{array}{l} 21 - 14 \\ 21 - 14 \end{array} \right)$ 0	前田 透	(藤沢市)
15	堂山 武	(北九州市)	2 $\left( \begin{array}{l} 21 - 15 \\ 21 - 12 \end{array} \right)$ 0	廣崎 貴雄	(長崎市)

第18回全日本都市役所職員バドミントン大会 競技成績報告書 40歳以上男子シングルス (40MS) <sup>37/76</sup>

平成19年11月22日(木)～25日(日)：千葉ポートアリーナ・JFE千葉体育館

試合 番号	選手名	市・区役所名	試合結果	選手名	市・区役所名
16	小梶 隆司	(東近江市)	0 ( 11 - 21 13 - 21 ) 2	堂山 武	(北九州市)

# 一般女子シングルス [ L S F ]

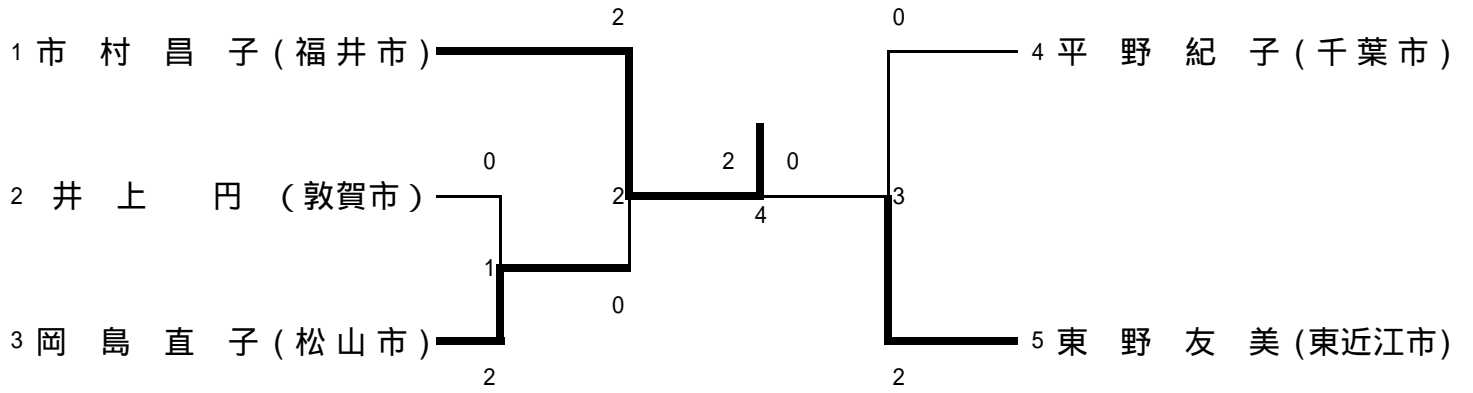

第18回全日本都市役所職員バドミントン大会競技成績報告書 一般女子シングルスF ( L S F ) <sup>39/76</sup>

平成19年11月22日(木)～25日(日)：千葉ポートアリーナ・J F E千葉体育館

試合 番号	選手名	市・区役所名	試合結果	選手名	市・区役所名
1	井上 円	(敦賀市)	0 $\left( \begin{array}{c} 7 - 21 \\ 6 - 21 \end{array} \right)$ 2	岡島 直子	(松山市)
2	市村 昌子	(福井市)	2 $\left( \begin{array}{c} 21 - 4 \\ 21 - 9 \end{array} \right)$ 0	岡島 直子	(松山市)
3	平野 紀子	(千葉市)	0 $\left( \begin{array}{c} 8 - 21 \\ 5 - 21 \end{array} \right)$ 2	東野 友美	(東近江市)
4	市村 昌子	(福井市)	2 $\left( \begin{array}{c} 21 - 18 \\ 21 - 13 \end{array} \right)$ 0	東野 友美	(東近江市)

# 一般男子ダブルスF [ M D F ]

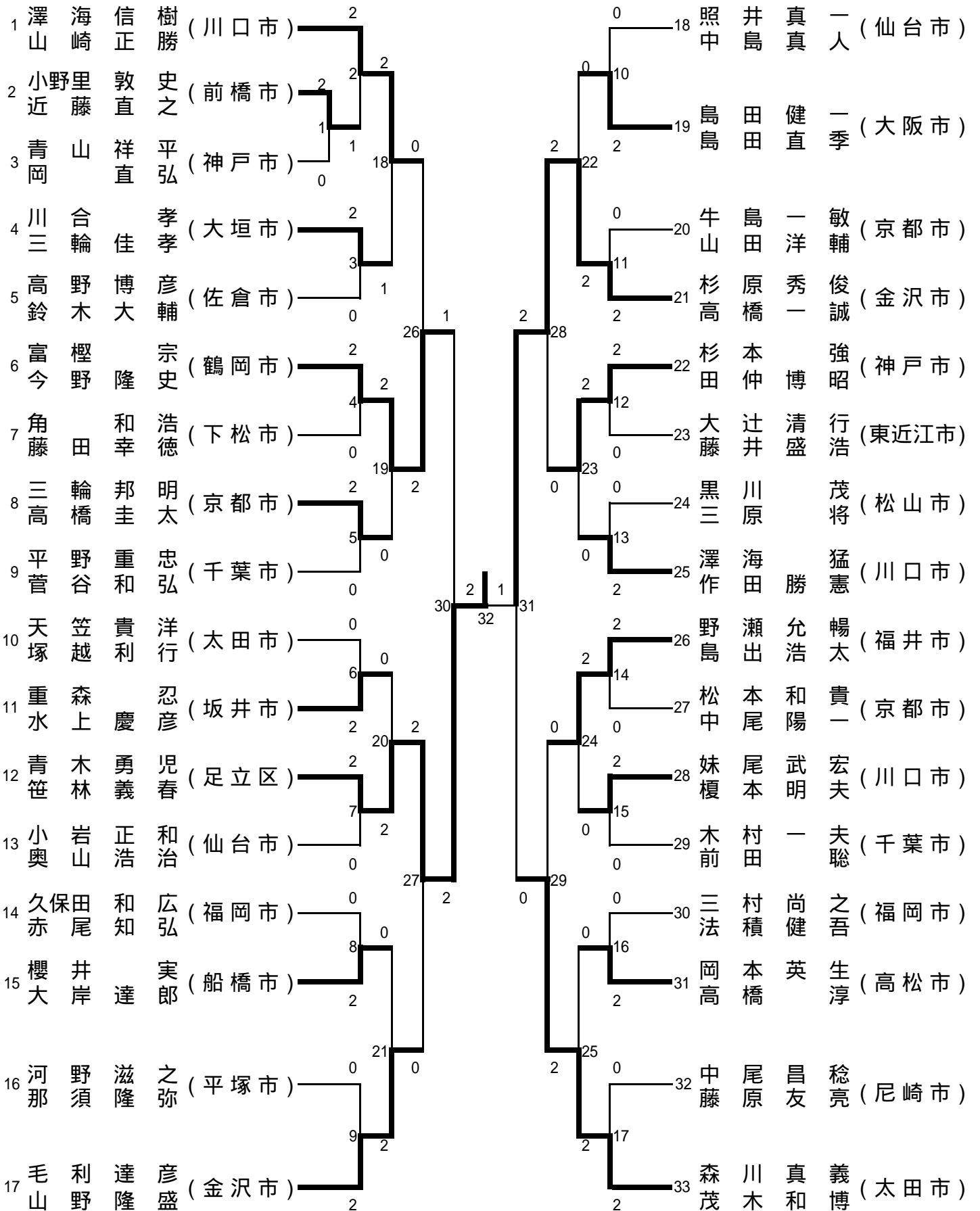



平成19年11月22日(木)～25日(日)：千葉ポートアリーナ・JFE千葉体育館

試合番号	選手名	市・区役所名	試合結果	選手名	市・区役所名
1	小野里 敦史 近藤 直之	(前橋市)	2 $\left( \begin{array}{l} 21 - 10 \\ 21 - 12 \end{array} \right)$ 0	青山 祥平 岡直 弘	(神戸市)
2	澤海 信樹 山崎 正勝	(川口市)	2 $\left( \begin{array}{l} 19 - 21 \\ 21 - 12 \\ 21 - 13 \end{array} \right)$ 1	小野里 敦史 近藤 直之	(前橋市)
3	河合 孝 三輪 佳孝	(大垣市)	2 $\left( \begin{array}{l} 21 - 16 \\ 21 - 10 \end{array} \right)$ 0	高野 博彦 鈴木 大輔	(佐倉市)
4	富樫 宗 今野 隆史	(鶴岡市)	2 $\left( \begin{array}{l} 21 - 7 \\ 21 - 0 \end{array} \right)$ 0	角 和洋 藤田 幸徳	(下松市)
5	三輪 邦明 高橋 圭太	(京都市)	2 $\left( \begin{array}{l} 21 - 15 \\ 21 - 13 \end{array} \right)$ 0	平野 重忠 菅谷 和弘	(千葉市)
6	天笠 貴洋 塚越 利行	(太田市)	0 $\left( \begin{array}{l} 16 - 21 \\ 11 - 21 \end{array} \right)$ 2	重森 忍 水上 慶彦	(坂井市)
7	青木 勇児 笹林 義春	(足立区)	2 $\left( \begin{array}{l} 21 - 9 \\ 21 - 4 \end{array} \right)$ 0	小岩 正和 奥山 浩治	(仙台市)
8	久保田 和広 赤尾 和弘	(福岡市)	0 $\left( \begin{array}{l} 7 - 21 \\ 17 - 21 \end{array} \right)$ 2	櫻井 実 大岸 達郎	(船橋市)
9	河野 滋之 那須 隆史	(平塚市)	0 $\left( \begin{array}{l} 8 - 21 \\ 8 - 21 \end{array} \right)$ 2	毛利 達彦 山野 隆盛	(金沢市)
10	照井 真一 中島 真人	(仙台市)	0 $\left( \begin{array}{l} 12 - 21 \\ 13 - 21 \end{array} \right)$ 2	島田 健一 島田 直季	(大阪市)
11	牛島 一敏 山田 洋輔	(京都市)	0 $\left( \begin{array}{l} 9 - 21 \\ 8 - 21 \end{array} \right)$ 2	杉原 秀俊 高橋 一誠	(金沢市)
12	杉本 強 田仲 博昭	(神戸市)	2 $\left( \begin{array}{l} 21 - 8 \\ 21 - 13 \end{array} \right)$ 0	大辻 清行 藤井 盛浩	(東近江市)
13	黒川 茂 三原 将	(松山市)	0 $\left( \begin{array}{l} 20 - 22 \\ 16 - 21 \end{array} \right)$ 2	澤海 猛 作田 勝憲	(川口市)
14	野瀬 允暢 島田 浩太	(福井市)	2 $\left( \begin{array}{l} 21 - 13 \\ 21 - 14 \end{array} \right)$ 0	松本 和貴 中尾 陽一	(京都市)
15	妹尾 武宏 榎本 明夫	(川口市)	2 $\left( \begin{array}{l} 21 - 14 \\ 21 - 14 \end{array} \right)$ 0	木村 一夫 前田 聡	(千葉市)

平成19年11月22日(木)～25日(日)：千葉ポートアリーナ・JFE千葉体育館

試合番号	選手名	市・区役所名	試合結果	選手名	市・区役所名
16	三村 尚之 法積 健吾	(福岡市)	0 $\left( \begin{array}{l} 19 - 21 \\ 15 - 21 \end{array} \right)$ 2	岡本 英生 高橋 淳	(高松市)
17	中尾 昌稔 藤原 友亮	(尼崎市)	0 $\left( \begin{array}{l} 17 - 21 \\ 19 - 21 \end{array} \right)$ 2	森川 真義 茂木 和博	(太田市)
18	澤海 信樹 山崎 正勝	(川口市)	2 $\left( \begin{array}{l} 25 - 27 \\ 21 - 14 \\ 21 - 16 \end{array} \right)$ 1	河合 孝 三輪 佳孝	(大垣市)
19	富樫 宗 今野 隆史	(鶴岡市)	2 $\left( \begin{array}{l} 21 - 9 \\ 21 - 12 \end{array} \right)$ 0	三輪 邦明 高橋 圭太	(京都市)
20	重森 忍 水上 慶彦	(坂井市)	0 $\left( \begin{array}{l} 6 - 21 \\ 7 - 21 \end{array} \right)$ 2	青木 勇児 笹林 義春	(足立区)
21	櫻井 実 大岸 達郎	(船橋市)	0 $\left( \begin{array}{l} 21 - 23 \\ 6 - 21 \end{array} \right)$ 2	毛利 達彦 山野 隆盛	(金沢市)
22	島田 健一 島田 直季	(大阪市)	0 $\left( \begin{array}{l} 14 - 21 \\ 18 - 21 \end{array} \right)$ 2	杉原 秀俊 高橋 一誠	(金沢市)
23	杉本 強 田仲 博昭	(神戸市)	2 $\left( \begin{array}{l} 21 - 17 \\ 21 - 14 \end{array} \right)$ 0	澤海 猛 作田 勝憲	(川口市)
24	野瀬 允暢 島出 浩太	(福井市)	2 $\left( \begin{array}{l} 21 - 10 \\ 21 - 12 \end{array} \right)$ 0	妹尾 武宏 榎本 明夫	(川口市)
25	岡本 英生 高橋 淳	(高松市)	0 $\left( \begin{array}{l} 16 - 21 \\ 18 - 21 \end{array} \right)$ 2	森川 真義 茂木 和博	(太田市)
26	澤海 信樹 山崎 正勝	(川口市)	0 $\left( \begin{array}{l} 11 - 21 \\ 9 - 21 \end{array} \right)$ 2	富樫 宗 今野 隆史	(鶴岡市)
27	青木 勇児 笹林 義春	(足立区)	2 $\left( \begin{array}{l} 21 - 19 \\ 21 - 17 \end{array} \right)$ 0	毛利 達彦 山野 隆盛	(金沢市)
28	杉原 秀俊 高橋 一誠	(金沢市)	2 $\left( \begin{array}{l} 21 - 18 \\ 21 - 8 \end{array} \right)$ 0	杉本 強 田仲 博昭	(神戸市)
29	野瀬 允暢 島出 浩太	(福井市)	0 $\left( \begin{array}{l} 15 - 21 \\ 14 - 21 \end{array} \right)$ 2	森川 真義 茂木 和博	(太田市)
30	富樫 宗 今野 隆史	(鶴岡市)	1 $\left( \begin{array}{l} 18 - 21 \\ 21 - 17 \\ 19 - 21 \end{array} \right)$ 2	青木 勇児 笹林 義春	(足立区)

平成19年11月22日(木)～25日(日)：千葉ポートアリーナ・JFE千葉体育館

試合 番号	選手名	市・区役所名	試合結果	選手名	市・区役所名
31	杉原 秀俊 高橋 一誠	(金沢市)	2 $\left( \begin{array}{l} 23 - 21 \\ 21 - 17 \end{array} \right)$ 0	森川 真義 茂木 和博	(太田市)
32	青木 勇児 笹林 義春	(足立区)	2 $\left( \begin{array}{l} 10 - 21 \\ 21 - 16 \\ 21 - 19 \end{array} \right)$ 1	杉原 秀俊 高橋 一誠	(金沢市)

# 30歳以上男子ダブルス [ 30MD ]

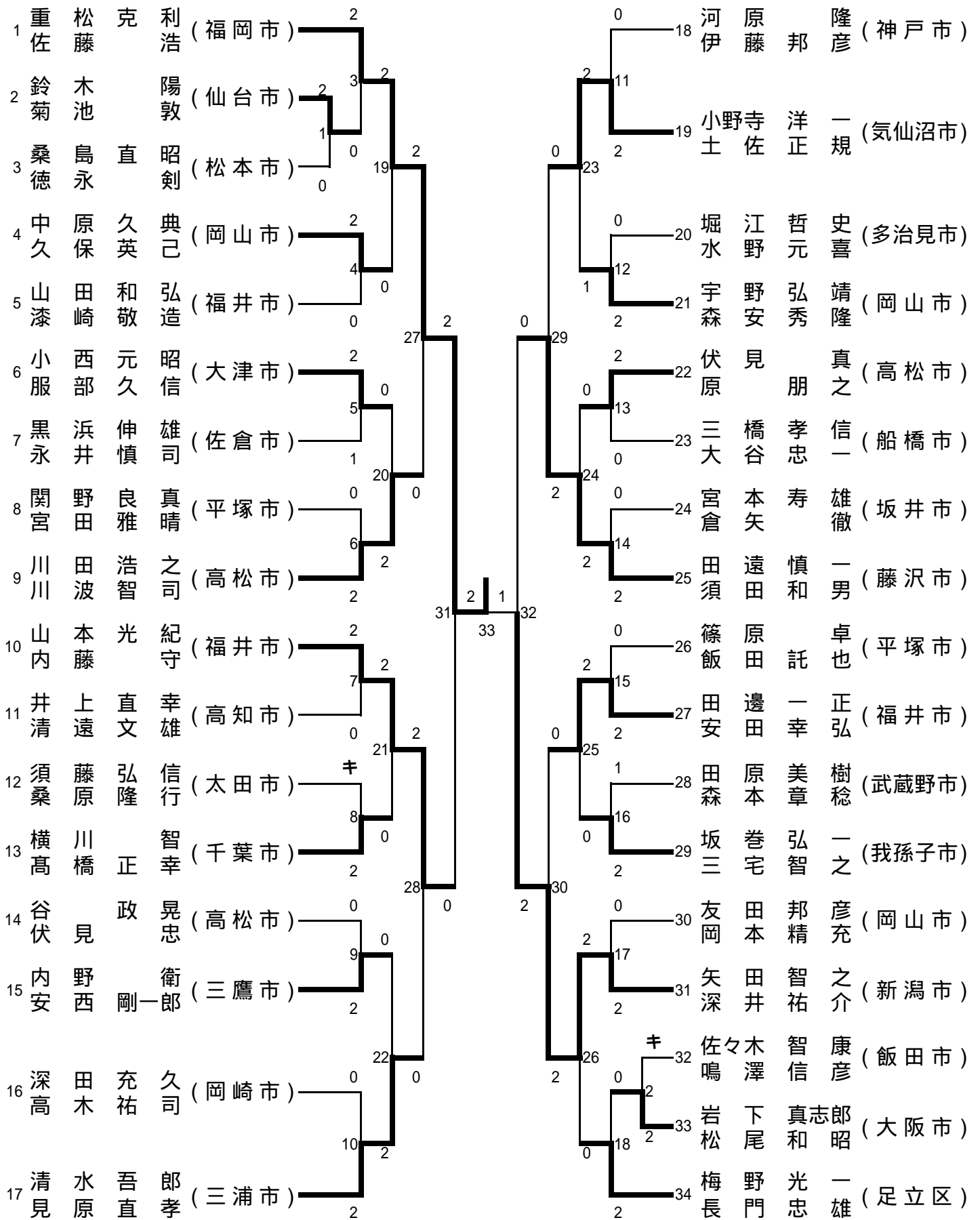

平成19年11月22日(木)～25日(日)：千葉ポートアリーナ・JFE千葉体育館

試合番号	選手名	市・区役所名	試合結果	選手名	市・区役所名
1	鈴木 陽 菊地 敦	(仙台市)	2 $\left. \begin{matrix} 21 - 17 \\ 21 - 15 \end{matrix} \right\} 0$	桑島 直昭 徳永 剣	(松本市)
2	佐々木 智康 鳴澤 信彦	(飯田市)	0 キ 2	岩下 真志郎 松尾 和昭	(大阪市)
3	重松 克利 佐藤 浩	(福岡市)	2 $\left. \begin{matrix} 21 - 12 \\ 21 - 14 \end{matrix} \right\} 0$	鈴木 陽 菊地 敦	(仙台市)
4	中原 久典 久保 英己	(岡山市)	2 $\left. \begin{matrix} 21 - 16 \\ 21 - 13 \end{matrix} \right\} 0$	山田 和弘 漆崎 敬造	(福井市)
5	小西 元昭 服部 久信	(大津市)	2 $\left. \begin{matrix} 21 - 19 \\ 19 - 21 \\ 21 - 12 \end{matrix} \right\} 1$	黒浜 伸雄 永井 慎司	(佐倉市)
6	関野 良真 宮田 雅晴	(平塚市)	0 $\left. \begin{matrix} 14 - 21 \\ 14 - 21 \end{matrix} \right\} 2$	川田 浩之 川波 智司	(高松市)
7	山本 光紀 内藤 守	(福井市)	2 $\left. \begin{matrix} 21 - 10 \\ 21 - 18 \end{matrix} \right\} 0$	井上 直幸 清遠 文雄	(高知市)
8	須藤 弘信 桑原 隆行	(太田市)	0 キ 2	横川 智 高橋 正幸	(千葉市)
9	谷政 晃 伏見 忠	(高松市)	0 $\left. \begin{matrix} 19 - 21 \\ 18 - 21 \end{matrix} \right\} 2$	内野 衛 安西 剛一郎	(三鷹市)
10	深田 充久 高木 祐司	(岡崎市)	0 $\left. \begin{matrix} 8 - 21 \\ 16 - 21 \end{matrix} \right\} 2$	清水 吾郎 見原 直孝	(三浦市)
11	河原 隆 伊藤 邦彦	(神戸市)	0 $\left. \begin{matrix} 20 - 22 \\ 16 - 21 \end{matrix} \right\} 2$	小野寺 洋一 土佐 正規	(気仙沼市)
12	堀江 哲史 水野 元喜	(多治見市)	0 $\left. \begin{matrix} 5 - 21 \\ 6 - 21 \end{matrix} \right\} 2$	宇野 弘靖 森安 秀隆	(岡山市)
13	伏見 真 原 朋之	(高松市)	2 $\left. \begin{matrix} 21 - 17 \\ 21 - 15 \end{matrix} \right\} 0$	三橋 孝信 大谷 忠一	(船橋市)
14	宮本 寿雄 倉矢 徹	(坂井市)	0 $\left. \begin{matrix} 13 - 21 \\ 5 - 21 \end{matrix} \right\} 2$	田遠 慎一 須田 和男	(藤沢市)
15	藤原 卓 飯田 託也	(平塚市)	0 $\left. \begin{matrix} 9 - 21 \\ 12 - 21 \end{matrix} \right\} 2$	田邊 一正 安田 幸弘	(福井市)

平成19年11月22日(木)～25日(日)：千葉ポートアリーナ・JFE千葉体育館

試合番号	選手名	市・区役所名	試合結果	選手名	市・区役所名
16	田原 美樹 森本 章稔	(武蔵野市)	1 $\left( \begin{array}{l} 20 - 22 \\ 21 - 17 \\ 24 - 26 \end{array} \right)$ 2	坂巻 弘一 三宅 智之	(我孫子市)
17	友田 邦彦 岡本 精充	(岡山市)	0 $\left( \begin{array}{l} 11 - 21 \\ 12 - 21 \end{array} \right)$ 2	矢田 智之 深井 祐介	(新潟市)
18	岩下 真志郎 松尾 和昭	(大阪市)	0 $\left( \begin{array}{l} 9 - 21 \\ 18 - 21 \end{array} \right)$ 2	梅野 光一 長門 忠雄	(足立区)
19	重松 克利 佐藤 浩	(福岡市)	2 $\left( \begin{array}{l} 21 - 8 \\ 21 - 7 \end{array} \right)$ 0	中原 久典 久保 英己	(岡山市)
20	小西 元昭 服部 久信	(大津市)	0 $\left( \begin{array}{l} 11 - 21 \\ 16 - 21 \end{array} \right)$ 2	川田 浩之 川波 智司	(高松市)
21	山本 光紀 内藤 守	(福井市)	2 $\left( \begin{array}{l} 21 - 10 \\ 21 - 16 \end{array} \right)$ 0	横川 智 高橋 正幸	(千葉市)
22	内野 衛 安西 剛一郎	(三鷹市)	0 $\left( \begin{array}{l} 9 - 21 \\ 9 - 21 \end{array} \right)$ 2	清水 吾郎 見原 直孝	(三浦市)
23	小野寺 洋一 土佐 正規	(気仙沼市)	2 $\left( \begin{array}{l} 21 - 14 \\ 19 - 21 \\ 21 - 9 \end{array} \right)$ 1	宇野 弘靖 森安 秀隆	(岡山市)
24	伏見 真 原 朋之	(高松市)	0 $\left( \begin{array}{l} 17 - 21 \\ 7 - 21 \end{array} \right)$ 2	田遠 慎一 須田 和男	(藤沢市)
25	田邊 一正 安田 幸弘	(福井市)	2 $\left( \begin{array}{l} 21 - 9 \\ 21 - 8 \end{array} \right)$ 0	坂巻 弘一 三宅 智之	(我孫子市)
26	矢田 智之 深井 祐介	(新潟市)	2 $\left( \begin{array}{l} 21 - 9 \\ 21 - 12 \end{array} \right)$ 0	梅野 光一 長門 忠雄	(足立区)
27	重松 克利 佐藤 浩	(福岡市)	2 $\left( \begin{array}{l} 21 - 8 \\ 21 - 7 \end{array} \right)$ 0	川田 浩之 川波 智司	(高松市)
28	山本 光紀 内藤 守	(福井市)	2 $\left( \begin{array}{l} 21 - 13 \\ 21 - 18 \end{array} \right)$ 0	清水 吾郎 見原 直孝	(三浦市)
29	小野寺 洋一 土佐 正規	(気仙沼市)	0 $\left( \begin{array}{l} 9 - 21 \\ 16 - 21 \end{array} \right)$ 2	田遠 慎一 須田 和男	(藤沢市)
30	田邊 一正 安田 幸弘	(福井市)	0 $\left( \begin{array}{l} 10 - 21 \\ 6 - 21 \end{array} \right)$ 2	矢田 智之 深井 祐介	(新潟市)

平成19年11月22日(木)～25日(日)：千葉ポートアリーナ・JFE千葉体育館

試合 番号	選手名	市・区役所名	試合結果	選手名	市・区役所名
31	重松 克利 佐藤 浩	(福岡市)	2 $\left( \begin{array}{l} 21 - 12 \\ 21 - 17 \end{array} \right)$ 0	山本 光紀 内藤 守	(福井市)
32	田遠 慎一 須田 和男	(藤沢市)	0 $\left( \begin{array}{l} 13 - 21 \\ 18 - 21 \end{array} \right)$ 2	矢田 智之 深井 祐介	(新潟市)
33	重松 克利 佐藤 浩	(福岡市)	2 $\left( \begin{array}{l} 21 - 16 \\ 17 - 21 \\ 21 - 11 \end{array} \right)$ 1	矢田 智之 深井 祐介	(新潟市)

# 40歳以上男子ダブルス [ 40M D ]

1	千佐	葉藤	利和	行之	( 仙台市 )	2	2	0	24	24	多中	田西	満功	( 高松市 )
2	中塩	澤川	榮秀	二幸	( 小諸市 )	0	14	22	25	25	村岡	田本	久夫	( 相模原市 )
3	土小	屋沼	雅勇	章次	( 世田谷区 )	1	0	0	8	26	岡森	本田	武崇	( 高知市 )
4	竹波	内腰	孝	則泉	( 松本市 )	2	2	2	2	26	横橋	本野	文幸	( 福岡市 )
5	多松	本中	昇浩	一二	( 船橋市 )	0	2	2	23	27	矢山	本川	正義	( 松戸市 )
6	居大	垣源	勝敏	育彦	( 倉敷市 )	2	15	2	2	28	大原	尾田	善宣	( 大垣市 )
7	村藤	井田	和伸	晃彦	( 福井市 )	2	2	2	2	29	横増	川東	知郎	( 大津市 )
8	岡小	本林		一修	( 我孫子市 )	0	16	2	2	30	吉大	束賀	良平	( 長崎市 )
9	今日	滝笠	利元	誠夫	( 高松市 )	3	1	0	0	31	古真	田藤	昭仁	( 鶴岡市 )
10	青矢	木吹	栄利	春治	( 岡山市 )	0	0	1	2	32	齋中	村戸	康哲	( 船橋市 )
11	重彌	松永	高和	幸則	( 福岡市 )	4	0	2	10	33	森鈴	木室	彰知	( 前橋市 )
12	北三	原浦		人篤	( 飯田市 )	2	17	2	0	34	横福	田井	道	( 岡山市 )
13	水勝	口部	明龍	彦平	( 北九州市 )	2	2	2	2	35	平福	井科	勝誠	( 藤枝市 )
14	小植	峰田	将幸	史久	( 福生市 )	2	18	2	1	36	藁水	本山	敏友	( 京都市 )
15	中青	山島	文清	敏司	( 藤枝市 )	5	0	0	2	37	遠田	須押	宏	( 川口市 )
16	福片	田山	仁康	士秀	( 下松市 )	1	32	2	2	38	須中	井河	明宏	( 桐生市 )
17	伊吉	山藤	康幸	雄次	( 浜松市 )	6	0	2	0	39	押中	井岡	信秀	( 高松市 )
18	緑市	川原	芳光	聡治	( 千葉市 )	2	19	0	2	40	中井	河岡	宏信	( 我孫子市 )
19	冲吉	原村	一政	明司	( 高知市 )	2	39	1	0	41	岡飯	田井	秀隆	( 岡崎市 )
20	早永	坂野	出日	吉登	( 仙台市 )	20	0	0	0	42	浅杉	浦藤	義一	( 仙台市 )
21	加堀	藤内	雅俊	久広	( 尼崎市 )	2	33	0	2	43	佐阿	瀬野	野庭	( 神戸市 )
22	千小	野寺	正智	行之	( 一関市 )	7	2	2	13	44	野奥	秋村	隆信	( 千葉市 )
23	本花	多嶋	稔美	之生	( 松戸市 )	21	0	2	2	45	村			



平成19年11月22日(木)～25日(日)：千葉ポートアリーナ・JFE千葉体育館

試合番号	選手名	市・区役所名	試合結果	選手名	市・区役所名
1	中澤 榮二 塩川 秀幸	(小諸市)	0 $\left. \begin{matrix} 10 - 21 \\ 10 - 21 \end{matrix} \right\} 2$	土屋 雅章 小沼 勇次	(世田谷区)
2	竹内 孝則 波多腰 泉	(松本市)	0 $\left. \begin{matrix} 12 - 21 \\ 15 - 21 \end{matrix} \right\} 2$	松本 昇一 田中 浩二	(船橋市)
3	岡本 伸一 小林 修	(我孫子市)	0 $\left. \begin{matrix} 6 - 21 \\ 7 - 21 \end{matrix} \right\} 2$	今滝 誠 日笠 利夫	(高松市)
4	青木 元春 矢吹 栄治	(岡山市)	0 $\left. \begin{matrix} 10 - 21 \\ 18 - 21 \end{matrix} \right\} 2$	重松 利幸 彌永 高則	(福岡市)
5	小峰 将史 植田 幸久	(福生市)	0 $\left. \begin{matrix} 16 - 21 \\ 19 - 21 \end{matrix} \right\} 2$	中山 文敏 青島 清司	(藤枝市)
6	福田 仁士 片山 康秀	(下松市)	1 $\left. \begin{matrix} 13 - 21 \\ 21 - 12 \\ 18 - 21 \end{matrix} \right\} 2$	伊藤 幸雄 吉田 康次	(浜松市)
7	加藤 雅久 堀内 俊広	(尼崎市)	2 $\left. \begin{matrix} \text{キ} \end{matrix} \right\} 0$	千葉 正行 小野寺 智之	(一関市)
8	村田 典久 岡本 乃武夫	(相模原市)	0 $\left. \begin{matrix} 15 - 21 \\ 15 - 21 \end{matrix} \right\} 2$	森本 文崇 横田 幸雄	(高知市)
9	増田 伊知郎 吉川 忠司	(大津市)	2 $\left. \begin{matrix} 21 - 18 \\ 21 - 17 \end{matrix} \right\} 0$	大束 良平 古賀 広行	(長崎市)
10	真田 昭良 齋藤 仁志	(鶴岡市)	2 $\left. \begin{matrix} 21 - 9 \\ 21 - 15 \end{matrix} \right\} 0$	中村 康男 森戸 哲郎	(船橋市)
11	福井 昇 藁科 勝巳	(藤枝市)	1 $\left. \begin{matrix} 11 - 21 \\ 21 - 18 \\ 19 - 21 \end{matrix} \right\} 2$	水本 誠二 遠山 敏宏	(京都市)
12	田島 友三 須佐 和行	(川口市)	2 $\left. \begin{matrix} 21 - 13 \\ 21 - 10 \end{matrix} \right\} 0$	押谷 薫 中村 宏志	(桐生市)
13	佐藤 義幸 阿部 一敏	(仙台市)	2 $\left. \begin{matrix} 21 - 16 \\ 22 - 20 \end{matrix} \right\} 0$	野瀬田 雅則 奥野 浩士	(神戸市)
14	千葉 利行 佐藤 和之	(仙台市)	2 $\left. \begin{matrix} 21 - 13 \\ 21 - 7 \end{matrix} \right\} 0$	土屋 雅章 小沼 勇次	(世田谷区)
15	松本 昇一 田中 浩二	(船橋市)	2 $\left. \begin{matrix} 21 - 8 \\ 21 - 14 \end{matrix} \right\} 0$	居垣 育 大源 勝彦	(倉敷市)

平成19年11月22日(木)～25日(日)：千葉ポートアリーナ・JFE千葉体育館

試合番号	選手名	市・区役所名	試合結果	選手名	市・区役所名
16	村井 敏晃 藤田 和彦	(福井市)	2 $\left( \begin{array}{l} 12 - 21 \\ 21 - 13 \\ 21 - 16 \end{array} \right)$ 1	今滝 誠 日笠 利夫	(高松市)
17	重松 利幸 彌永 高則	(福岡市)	0 $\left( \begin{array}{l} 9 - 21 \\ 16 - 21 \end{array} \right)$ 2	北原 和人 三浦 篤	(飯田市)
18	水口 明彦 勝部 龍平	(北九州市)	2 $\left( \begin{array}{l} 21 - 19 \\ 21 - 10 \end{array} \right)$ 0	中山 文敏 青島 清司	(藤枝市)
19	伊藤 幸雄 吉田 康次	(浜松市)	0 $\left( \begin{array}{l} 16 - 21 \\ 16 - 21 \end{array} \right)$ 2	緑川 聡 市原 芳治	(千葉市)
20	沖原 光明 吉村 一司	(高知市)	2 $\left( \begin{array}{l} 21 - 16 \\ 21 - 16 \end{array} \right)$ 0	早坂 政吉 永野 日出登	(仙台市)
21	加藤 雅久 堀内 俊広	(尼崎市)	2 $\left( \begin{array}{l} 21 - 17 \\ 21 - 15 \end{array} \right)$ 0	本多 稔之 花嶋 美生	(松戸市)
22	多田 満 中西 功	(高松市)	2 $\left( \begin{array}{l} 21 - 15 \\ 21 - 14 \end{array} \right)$ 0	森本 文崇 横田 幸雄	(高知市)
23	橋本 暉 矢野 正人	(福岡市)	0 $\left( \begin{array}{l} 12 - 21 \\ 11 - 21 \end{array} \right)$ 2	山本 義昭 大川 潤	(松戸市)
24	原 善孝 横尾 宣幸	(大垣市)	2 $\left( \begin{array}{l} 21 - 15 \\ 21 - 14 \end{array} \right)$ 0	増田 伊知郎 吉川 忠司	(大津市)
25	真田 昭良 齋藤 仁志	(鶴岡市)	2 $\left( \begin{array}{l} 23 - 25 \\ 21 - 13 \\ 21 - 13 \end{array} \right)$ 1	鈴木 彰二 横室 和弘	(前橋市)
26	福田 功 平井 道也	(岡山市)	2 $\left( \begin{array}{l} 21 - 9 \\ 21 - 10 \end{array} \right)$ 0	水本 誠二 遠山 敏宏	(京都市)
27	田島 友三 須佐 和行	(川口市)	2 $\left( \begin{array}{l} 21 - 11 \\ 21 - 6 \end{array} \right)$ 0	井上 明憲 河西 宏典	(高松市)
28	岡 信幸 飯田 秀勝	(我孫子市)	2 $\left( \begin{array}{l} 21 - 14 \\ 21 - 7 \end{array} \right)$ 0	浅井 隆雄 杉浦 義勝	(岡崎市)
29	佐藤 義幸 阿部 一敏	(仙台市)	1 $\left( \begin{array}{l} 22 - 20 \\ 8 - 21 \\ 13 - 21 \end{array} \right)$ 2	秋庭 隆男 村松 信二	(千葉市)
30	千葉 利行 佐藤 和之	(仙台市)	2 $\left( \begin{array}{l} 21 - 10 \\ 21 - 15 \end{array} \right)$ 0	松本 昇一 田中 浩二	(船橋市)

平成19年11月22日(木)～25日(日)：千葉ポートアリーナ・JFE千葉体育館

試合番号	選手名	市・区役所名	試合結果	選手名	市・区役所名
31	村井 敏晃 藤田 和彦	(福井市)	0 $\left( \begin{array}{l} 13 - 21 \\ 11 - 21 \end{array} \right)$ 2	北原 和人 三浦 篤	(飯田市)
32	水口 明彦 勝部 龍平	(北九州市)	2 $\left( \begin{array}{l} 21 - 10 \\ 21 - 7 \end{array} \right)$ 0	緑川 聡 市原 芳治	(千葉市)
33	沖原 光明 吉村 一司	(高知市)	1 $\left( \begin{array}{l} 23 - 21 \\ 17 - 21 \\ 17 - 21 \end{array} \right)$ 2	加藤 雅久 堀内 俊広	(尼崎市)
34	多田 満 中西 功	(高松市)	0 $\left( \begin{array}{l} 12 - 21 \\ 16 - 21 \end{array} \right)$ 2	山本 義昭 大川 潤	(松戸市)
35	原 善孝 横尾 宣幸	(大垣市)	2 $\left( \begin{array}{l} 21 - 15 \\ 18 - 21 \\ 21 - 15 \end{array} \right)$ 1	真田 昭良 齋藤 仁志	(鶴岡市)
36	福田 功 平井 道也	(岡山市)	2 $\left( \begin{array}{l} 13 - 21 \\ 21 - 15 \\ 22 - 20 \end{array} \right)$ 1	田島 友三 須佐 和行	(川口市)
37	岡 信幸 飯田 秀勝	(我孫子市)	0 $\left( \begin{array}{l} 11 - 21 \\ 13 - 21 \end{array} \right)$ 2	秋庭 隆男 村松 信二	(千葉市)
38	千葉 利行 佐藤 和之	(仙台市)	2 $\left( \begin{array}{l} 14 - 21 \\ 21 - 9 \\ 21 - 9 \end{array} \right)$ 1	北原 和人 三浦 篤	(飯田市)
39	水口 明彦 勝部 龍平	(北九州市)	2 $\left( \begin{array}{l} 21 - 15 \\ 21 - 19 \end{array} \right)$ 0	加藤 雅久 堀内 俊広	(尼崎市)
40	山本 義昭 大川 潤	(松戸市)	2 $\left( \begin{array}{l} 21 - 7 \\ 17 - 21 \\ 21 - 5 \end{array} \right)$ 1	原 善孝 横尾 宣幸	(大垣市)
41	福田 功 平井 道也	(岡山市)	2 $\left( \begin{array}{l} 21 - 19 \\ 21 - 15 \end{array} \right)$ 0	秋庭 隆男 村松 信二	(千葉市)
42	千葉 利行 佐藤 和之	(仙台市)	2 $\left( \begin{array}{l} 21 - 13 \\ 23 - 25 \\ 21 - 19 \end{array} \right)$ 1	水口 明彦 勝部 龍平	(北九州市)
43	山本 義昭 大川 潤	(松戸市)	2 $\left( \begin{array}{l} 21 - 14 \\ 21 - 3 \end{array} \right)$ 0	福田 功 平井 道也	(岡山市)
44	千葉 利行 佐藤 和之	(仙台市)	1 $\left( \begin{array}{l} 21 - 19 \\ 8 - 21 \\ 19 - 21 \end{array} \right)$ 2	山本 義昭 大川 潤	(松戸市)

# 50歳以上男子ダブルス [ 50M D ]

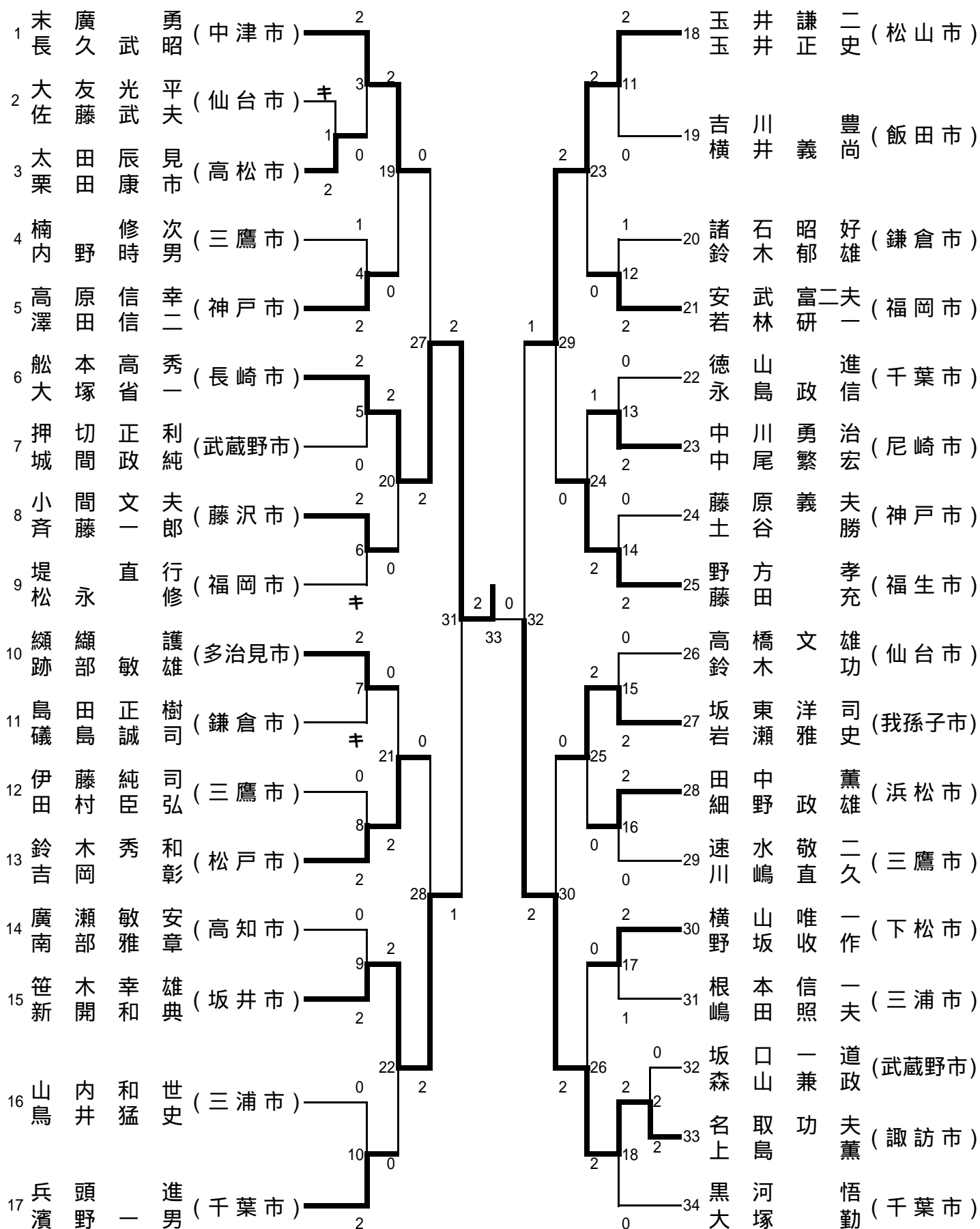

平成19年11月22日(木)～25日(日)：千葉ポートアリーナ・JFE千葉体育館

試合 番号	選手名	市・区役所名	試合結果	選手名	市・区役所名
1	大友 光平 佐藤 武夫	(仙台市)	キ 21 - 14 11 - 21 12# - 14	太田 辰見 栗田 康市	(高松市)
2	坂口 一道 森山 兼政	(武蔵野市)	0 7 - 21 9 - 21	名取 功夫 上島 薫	(諏訪市)
3	末廣 勇 長久 武昭	(中津市)	2 21 - 14 21 - 11	太田 辰見 栗田 康市	(高松市)
4	楠 修次 内野 時男	(三鷹市)	1 26 - 24 14 - 21 15 - 21	高原 信幸 澤田 信二	(神戸市)
5	船本 高秀 大塚 省一	(長崎市)	2 21 - 3 21 - 3	押切 正利 城間 政純	(武蔵野市)
6	小間 文夫 斉藤 一郎	(藤沢市)	2 キ	堤 直行 松永 修	(福岡市)
7	瀨瀬 護 跡部 敏雄	(多治見市)	2 キ	島田 正樹 磯島 誠司	(鎌倉市)
8	伊藤 純司 田村 臣弘	(三鷹市)	0 14 - 21 10 - 21	鈴木 秀和 吉岡 彰	(松戸市)
9	廣瀬 敏安 南部 雅章	(高知市)	0 9 - 21 9 - 21	笹木 幸雄 新開 和典	(坂井市)
10	山内 和世 鳥居 猛史	(三浦市)	0 14 - 21 10 - 21	兵頭 進 濱野 一男	(千葉市)
11	玉井 謙二 玉井 正史	(松山市)	2 24 - 22 21 - 9	吉川 豊 横井 義尚	(飯田市)
12	諸石 昭好 鈴木 郁雄	(鎌倉市)	1 19 - 21 23 - 21 11 - 21	安武 富二夫 若林 研一	(福岡市)
13	徳山 進 永島 政信	(千葉市)	0 14 - 21 13 - 21	中川 勇治 中尾 繁宏	(尼崎市)
14	藤原 義夫 土谷 勝	(神戸市)	0 21 - 23 11 - 21	野方 孝 藤田 充	(福生市)
15	高橋 文雄 鈴木 功	(仙台市)	0 16 - 21 18 - 21	坂東 洋司 岩瀬 雅史	(我孫子市)

平成19年11月22日(木)～25日(日)：千葉ポートアリーナ・JFE千葉体育館

試合番号	選手名	市・区役所名	試合結果	選手名	市・区役所名
16	田中 薫 細野 政雄	(浜松市)	2 (21 - 16) 21 - 15 0	速水 敬二 川嶋 直久	(三鷹市)
17	横山 唯一 野坂 収作	(下松市)	2 (22 - 20) 16 - 21 1 21 - 16	根本 信一 嶋田 照夫	(三浦市)
18	名取 功夫 上島 薫	(諏訪市)	2 (21 - 19) 21 - 18 0	黒河 悟 大塚 勤	(千葉市)
19	末廣 勇 長久 武昭	(中津市)	2 (21 - 17) 21 - 14 0	高原 信幸 澤田 信二	(神戸市)
20	船本 高秀 大塚 省一	(長崎市)	2 (21 - 7) 21 - 8 0	小間 文夫 斉藤 一郎	(藤沢市)
21	纈纈 護 跡部 敏雄	(多治見市)	0 (5 - 21) 17 - 21 2	鈴木 秀和 吉岡 彰	(松戸市)
22	笹木 幸雄 新開 和典	(坂井市)	2 (21 - 16) 21 - 12 0	兵頭 進 濱野 一男	(千葉市)
23	玉井 謙二 玉井 正史	(松山市)	2 (21 - 7) 21 - 16 0	安武 富二夫 若林 研一	(福岡市)
24	中川 勇治 中尾 繁宏	(尼崎市)	1 (16 - 21) 21 - 12 2 17 - 21	野方 孝 藤田 充	(福生市)
25	坂東 洋司 岩瀬 雅史	(我孫子市)	2 (21 - 13) 22 - 20 0	田中 薫 細野 政雄	(浜松市)
26	横山 唯一 野坂 収作	(下松市)	0 (6 - 21) 10 - 21 2	名取 功夫 上島 薫	(諏訪市)
27	末廣 勇 長久 武昭	(中津市)	0 (11 - 21) 16 - 21 2	船本 高秀 大塚 省一	(長崎市)
28	鈴木 秀和 吉岡 彰	(松戸市)	0 (8 - 21) 13 - 21 2	笹木 幸雄 新開 和典	(坂井市)
29	玉井 謙二 玉井 正史	(松山市)	2 (21 - 16) 21 - 12 0	野方 孝 藤田 充	(福生市)
30	坂東 洋司 岩瀬 雅史	(我孫子市)	0 (14 - 21) 12 - 21 2	名取 功夫 上島 薫	(諏訪市)

平成19年11月22日(木)～25日(日)：千葉ポートアリーナ・JFE千葉体育館

試合 番号	選手名	市・区役所名	試合結果	選手名	市・区役所名
31	船本 高秀 大塚 省一	(長崎市)	2 $\left( \begin{array}{l} 13 - 21 \\ 21 - 15 \\ 21 - 12 \end{array} \right)$ 1	笹木 幸雄 新開 和典	(坂井市)
32	玉井 謙二 玉井 正史	(松山市)	1 $\left( \begin{array}{l} 21 - 18 \\ 9 - 21 \\ 21 - 23 \end{array} \right)$ 2	名取 功夫 上島 薫	(諏訪市)
33	船本 高秀 大塚 省一	(長崎市)	2 $\left( \begin{array}{l} 21 - 19 \\ 21 - 9 \end{array} \right)$ 0	名取 功夫 上島 薫	(諏訪市)

# 一般女子ダブルスF [ L D F ]

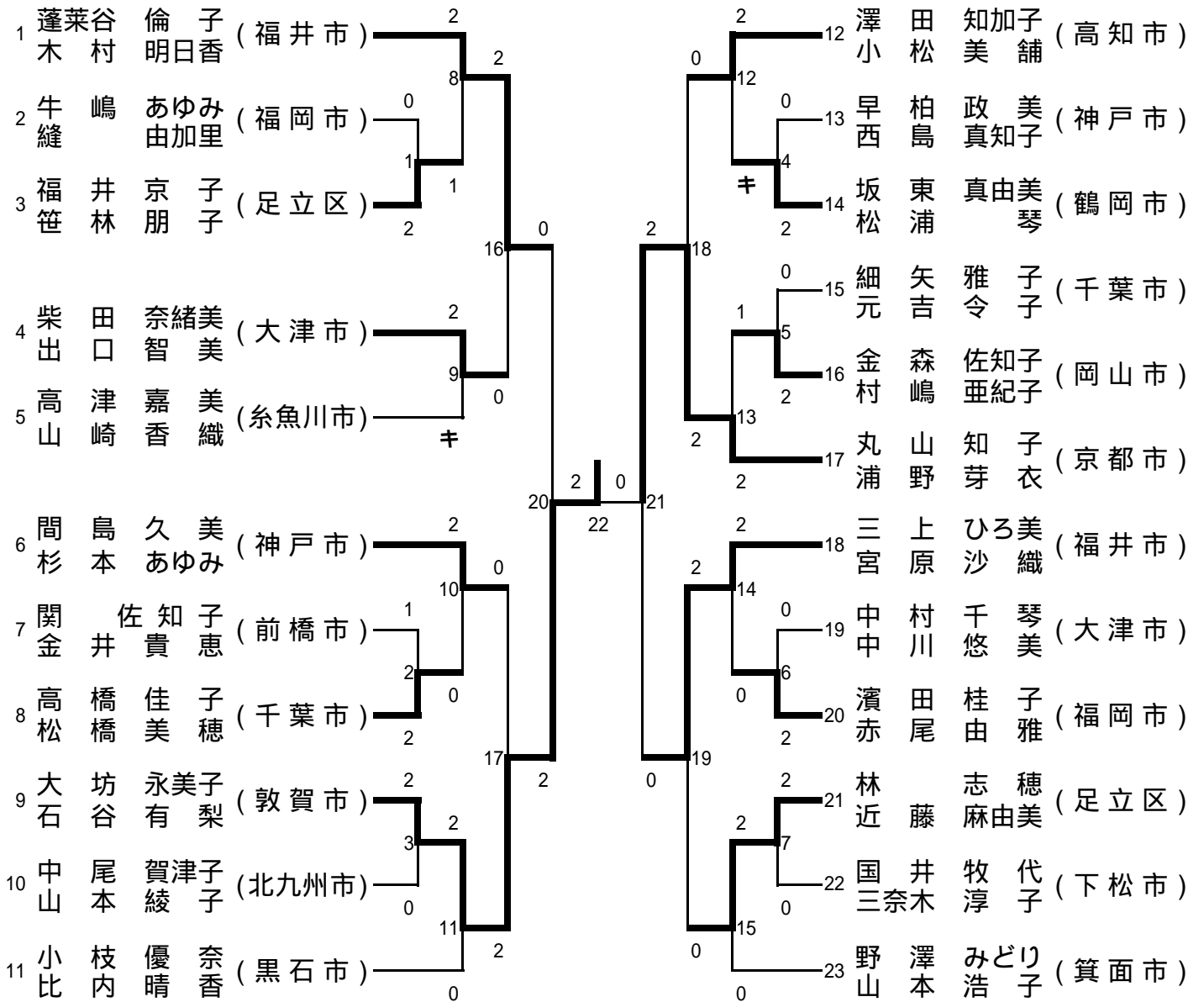



平成19年11月22日(木)～25日(日)：千葉ポートアリーナ・JFE千葉体育館

試合番号	選手名	市・区役所名	試合結果	選手名	市・区役所名
1	牛嶋 あゆみ 縫 由加里	(福岡市)	0 $\left( \begin{array}{l} 17 - 21 \\ 5 - 21 \end{array} \right)$ 2	福井 京子 笹林 朋子	(足立区)
2	関 佐知子 金井 貴恵	(前橋市)	1 $\left( \begin{array}{l} 21 - 18 \\ 8 - 21 \\ 10 - 21 \end{array} \right)$ 2	高橋 佳子 松橋 美穂	(千葉市)
3	大坊 永美子 石谷 有梨	(敦賀市)	2 $\left( \begin{array}{l} 21 - 12 \\ 21 - 11 \end{array} \right)$ 0	中尾 賀津子 山本 綾子	(北九州市)
4	早柏 政美 西島 真知子	(神戸市)	0 $\left( \begin{array}{l} 6 - 21 \\ 6 - 21 \end{array} \right)$ 2	坂東 真由美 松浦 琴	(鶴岡市)
5	細矢 雅子 元吉 令子	(千葉市)	0 $\left( \begin{array}{l} 11 - 21 \\ 8 - 21 \end{array} \right)$ 2	村嶋 亜紀子 金森 佐知子	(岡山市)
6	中村 千琴 中川 悠美	(大津市)	0 $\left( \begin{array}{l} 16 - 21 \\ 17 - 21 \end{array} \right)$ 2	濱田 桂子 赤尾 由雅	(福岡市)
7	林 志穂 近藤 麻由美	(足立区)	2 $\left( \begin{array}{l} 21 - 14 \\ 21 - 17 \end{array} \right)$ 0	国井 牧代 三奈木 淳子	(下松市)
8	蓬萊谷 倫子 木村 明日香	(福井市)	2 $\left( \begin{array}{l} 14 - 21 \\ 21 - 18 \\ 21 - 16 \end{array} \right)$ 1	福井 京子 笹林 朋子	(足立区)
9	柴田 奈緒美 出口 智美	(大津市)	2 $\left( \begin{array}{l} \text{キ} \end{array} \right)$ 0	高津 嘉美 山崎 香織	(糸魚川市)
10	間島 久美 杉本 あゆみ	(神戸市)	2 $\left( \begin{array}{l} 21 - 12 \\ 21 - 19 \end{array} \right)$ 0	高橋 佳子 松橋 美穂	(千葉市)
11	大坊 永美子 石谷 有梨	(敦賀市)	2 $\left( \begin{array}{l} 21 - 8 \\ 21 - 10 \end{array} \right)$ 0	小枝 優奈 比内 晴香	(黒石市)
12	澤田 知加子 小松 美舗	(高知市)	2 $\left( \begin{array}{l} 18 - 21 \\ 16 - 17 \\ \text{キ} \end{array} \right)$ 0	坂東 真由美 松浦 琴	(鶴岡市)
13	村嶋 亜紀子 金森 佐知子	(岡山市)	1 $\left( \begin{array}{l} 18 - 21 \\ 21 - 14 \\ 18 - 21 \end{array} \right)$ 2	丸山 知子 浦野 芽衣	(京都市)
14	三上 ひろ美 宮原 沙織	(福井市)	2 $\left( \begin{array}{l} 21 - 8 \\ 21 - 16 \end{array} \right)$ 0	濱田 桂子 赤尾 由雅	(福岡市)
15	林 志穂 近藤 麻由美	(足立区)	2 $\left( \begin{array}{l} 21 - 13 \\ 21 - 15 \end{array} \right)$ 0	野澤 みどり 山本 浩子	(箕面市)

平成19年11月22日(木)～25日(日)：千葉ポートアリーナ・JFE千葉体育館

試合番号	選手名	市・区役所名	試合結果	選手名	市・区役所名
16	蓬萊谷 倫子 木村 明日香	(福井市)	2 $\left( \begin{array}{l} 21 - 12 \\ 21 - 8 \end{array} \right)$ 0	柴田 奈緒美 出口 智美	(大津市)
17	間島 久美 杉本 あゆみ	(神戸市)	0 $\left( \begin{array}{l} 6 - 21 \\ 10 - 21 \end{array} \right)$ 2	大坊 永美子 石谷 有梨	(敦賀市)
18	澤田 知加子 小松 美舗	(高知市)	0 $\left( \begin{array}{l} 19 - 21 \\ 18 - 21 \end{array} \right)$ 2	丸山 知子 浦野 芽衣	(京都市)
19	三上 ひろ美 宮原 沙織	(福井市)	2 $\left( \begin{array}{l} 21 - 16 \\ 21 - 15 \end{array} \right)$ 0	林 志穂 近藤 麻由美	(足立区)
20	蓬萊谷 倫子 木村 明日香	(福井市)	0 $\left( \begin{array}{l} 11 - 21 \\ 14 - 21 \end{array} \right)$ 2	大坊 永美子 石谷 有梨	(敦賀市)
21	丸山 知子 浦野 芽衣	(京都市)	2 $\left( \begin{array}{l} 21 - 16 \\ 21 - 12 \end{array} \right)$ 0	三上 ひろ美 宮原 沙織	(福井市)
22	大坊 永美子 石谷 有梨	(敦賀市)	2 $\left( \begin{array}{l} 21 - 18 \\ 21 - 19 \end{array} \right)$ 0	丸山 知子 浦野 芽衣	(京都市)



平成19年11月22日(木)~25日(日):千葉ポートアリーナ・JFE千葉体育館

試合 番号	選手名	市・区役所名	試合結果	選手名	市・区役所名
1	杉本 美和子 森本 智代	(高知市)	2 $\left( \begin{array}{l} 21 - 16 \\ 21 - 19 \end{array} \right)$ 0	上野 智香子 野村 美佳子	(藤沢市)
2	谷末 照美 村上 真由美	(北九州市)	2 $\left( \begin{array}{l} 21 - 14 \\ 13 - 21 \\ 21 - 8 \end{array} \right)$ 1	吉川 美香枝 小松 ひとみ	(福岡市)
3	丸山 弘美 難波 初子	(鶴岡市)	2 $\left( \begin{array}{l} 21 - 12 \\ 21 - 13 \end{array} \right)$ 0	杉本 美和子 森本 智代	(高知市)
4	木村 文子 中泉 美子	(我孫子市)	0 $\left( \begin{array}{l} 5 - 21 \\ 6 - 21 \end{array} \right)$ 2	仁田原 智都代 坂口 智恵	(福岡市)
5	富来 栄子 近藤麻規子	(中津市)	0 $\left( \begin{array}{l} 13 - 21 \\ 18 - 21 \end{array} \right)$ 2	岡野 弘美 鎌形 喜美恵	(銚子市)
6	谷末 照美 村上 真由美	(北九州市)	2 $\left( \begin{array}{l} 23 - 21 \\ 20 - 22 \\ 21 - 19 \end{array} \right)$ 1	佐久間 真理子 瀬尾 真澄	(松戸市)
7	丸山 弘美 難波 初子	(鶴岡市)	0 $\left( \begin{array}{l} 14 - 21 \\ 17 - 21 \end{array} \right)$ 2	仁田原 智都代 坂口 智恵	(福岡市)
8	岡野 弘美 鎌形 喜美恵	(銚子市)	2 $\left( \begin{array}{l} 21 - 15 \\ 21 - 10 \end{array} \right)$ 0	谷末 照美 村上 真由美	(北九州市)
9	仁田原 智都代 坂口 智恵	(福岡市)	0 $\left( \begin{array}{l} 18 - 21 \\ 17 - 21 \end{array} \right)$ 2	岡野 弘美 鎌形 喜美恵	(銚子市)

# 混合ダブルスF [ M X F ]

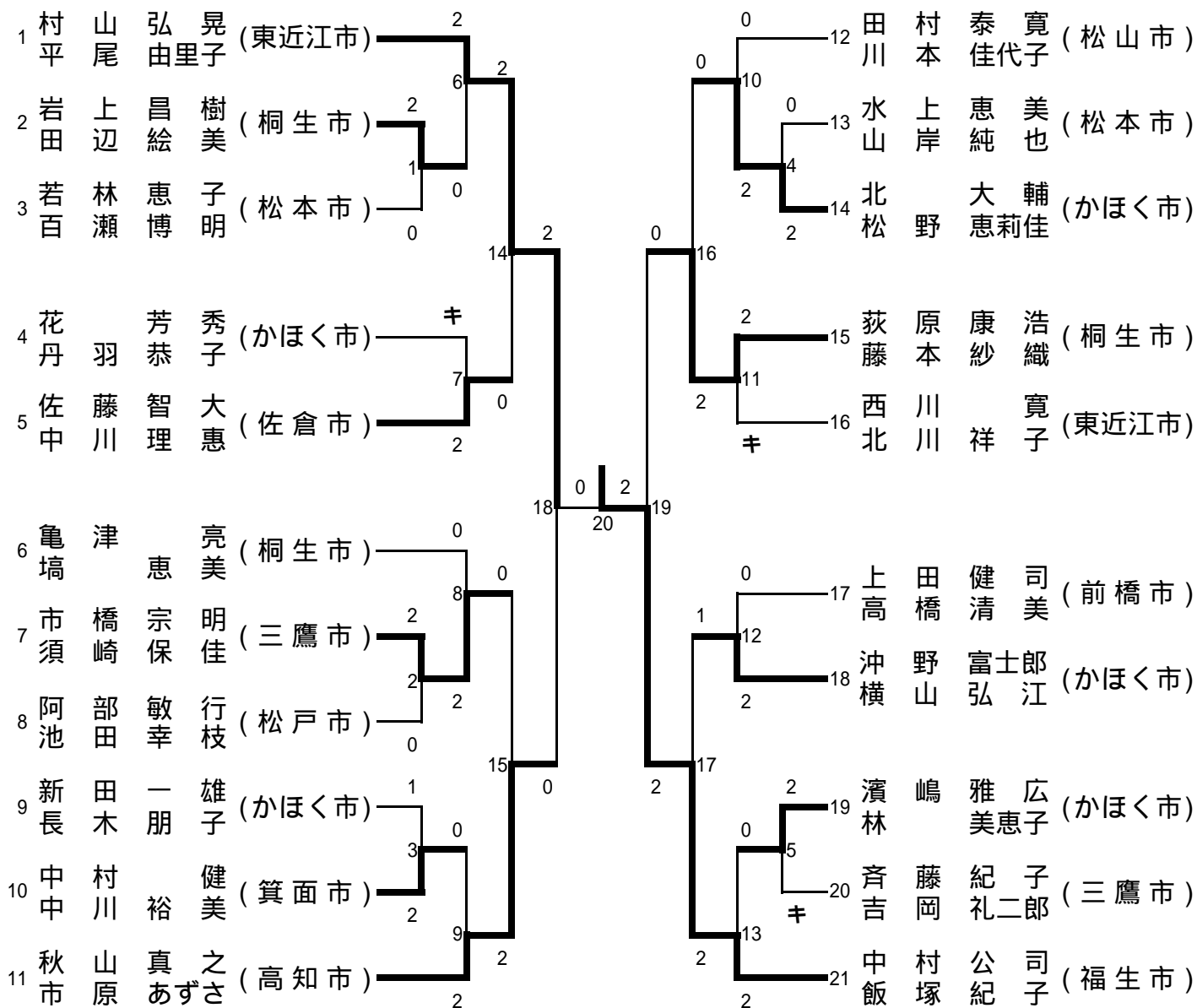

平成19年11月22日(木)～25日(日)：千葉ポートアリーナ・JFE千葉体育館

試合番号	選手名	市・区役所名	試合結果	選手名	市・区役所名
1	岩上 昌樹 田辺 絵美	(桐生市)	2 $\left( \begin{array}{cc} 21 & 14 \\ 21 & 18 \end{array} \right)$ 0	若林 恵子 百瀬 博明	(松本市)
2	市橋 宗明 須崎 保佳	(三鷹市)	2 $\left( \begin{array}{cc} 21 & 13 \\ 21 & 19 \end{array} \right)$ 0	阿部 敏行 池田 幸枝	(松戸市)
3	新田 一雄 長木 朋子	(かほく市)	1 $\left( \begin{array}{cc} 16 & 21 \\ 21 & 14 \\ 19 & 21 \end{array} \right)$ 2	中村 健 中川 裕美	(箕面市)
4	水上 恵美 山岸 純也	(松本市)	0 $\left( \begin{array}{cc} 11 & 21 \\ 12 & 21 \end{array} \right)$ 2	北 大輔 松野 恵莉佳	(かほく市)
5	濱嶋 雅広 林 美恵子	(かほく市)	2 $\left( \begin{array}{cc} & \\ & \text{キ} \end{array} \right)$ 0	斉藤 紀子 吉岡 礼二郎	(三鷹市)
6	村山 弘晃 平尾 由里子	(東近江市)	2 $\left( \begin{array}{cc} 21 & 6 \\ 21 & 12 \end{array} \right)$ 0	岩上 昌樹 田辺 絵美	(桐生市)
7	花 芳秀 丹羽 恭子	(かほく市)	0 $\left( \begin{array}{cc} & \\ & \text{キ} \end{array} \right)$ 2	佐藤 智大 中川 理恵	(佐倉市)
8	亀津 亮 埴 恵美	(桐生市)	0 $\left( \begin{array}{cc} 14 & 21 \\ 15 & 21 \end{array} \right)$ 2	市橋 宗明 須崎 保佳	(三鷹市)
9	中村 健 中川 裕美	(箕面市)	0 $\left( \begin{array}{cc} 15 & 21 \\ 14 & 21 \end{array} \right)$ 2	秋山 真之 市原 あずさ	(高知市)
10	田村 泰寛 川本 佳代子	(松山市)	0 $\left( \begin{array}{cc} 16 & 21 \\ 13 & 21 \end{array} \right)$ 2	北 大輔 松野 恵莉佳	(かほく市)
11	荻原 康浩 藤本 沙織	(桐生市)	2 $\left( \begin{array}{cc} & \\ & \text{キ} \end{array} \right)$ 0	野村 勉 北川 祥子	(東近江市)
12	上田 健司 高橋 清美	(前橋市)	0 $\left( \begin{array}{cc} 8 & 21 \\ 10 & 21 \end{array} \right)$ 2	沖野 富士朗 横山 弘江	(かほく市)
13	濱嶋 雅広 林 美恵子	(かほく市)	0 $\left( \begin{array}{cc} 12 & 21 \\ 9 & 21 \end{array} \right)$ 2	中村 公司 飯塚 紀子	(福生市)
14	村山 弘晃 平尾 由里子	(東近江市)	2 $\left( \begin{array}{cc} 21 & 6 \\ 21 & 9 \end{array} \right)$ 0	佐藤 智大 中川 理恵	(佐倉市)
15	市橋 宗明 須崎 保佳	(三鷹市)	0 $\left( \begin{array}{cc} 17 & 21 \\ 10 & 21 \end{array} \right)$ 2	秋山 真之 市原 あずさ	(高知市)

平成19年11月22日(木)～25日(日)：千葉ポートアリーナ・JFE千葉体育館

試合番号	選手名	市・区役所名	試合結果	選手名	市・区役所名
16	北 大輔 松野 恵莉佳	(かほく市)	0 $\left( \begin{array}{cc} 19 & 21 \\ 13 & 21 \end{array} \right)$ 2	荻原 康浩 藤本 沙織	(桐生市)
17	沖野 富士朗 横山 弘江	(かほく市)	1 $\left( \begin{array}{cc} 17 & 21 \\ 21 & 16 \\ 13 & 21 \end{array} \right)$ 2	中村 公司 飯塚 紀子	(福生市)
18	村山 弘晃 平尾 由里子	(東近江市)	2 $\left( \begin{array}{cc} 21 & 15 \\ 21 & 17 \end{array} \right)$ 0	秋山 真之 市原 あずさ	(高知市)
19	荻原 康浩 藤本 沙織	(桐生市)	0 $\left( \begin{array}{cc} 16 & 21 \\ 20 & 22 \end{array} \right)$ 2	中村 公司 飯塚 紀子	(福生市)
20	村山 弘晃 平尾 由里子	(東近江市)	0 $\left( \begin{array}{cc} 17 & 21 \\ 19 & 21 \end{array} \right)$ 2	中村 公司 飯塚 紀子	(福生市)

# 混合ダブルスN [ M X N ]

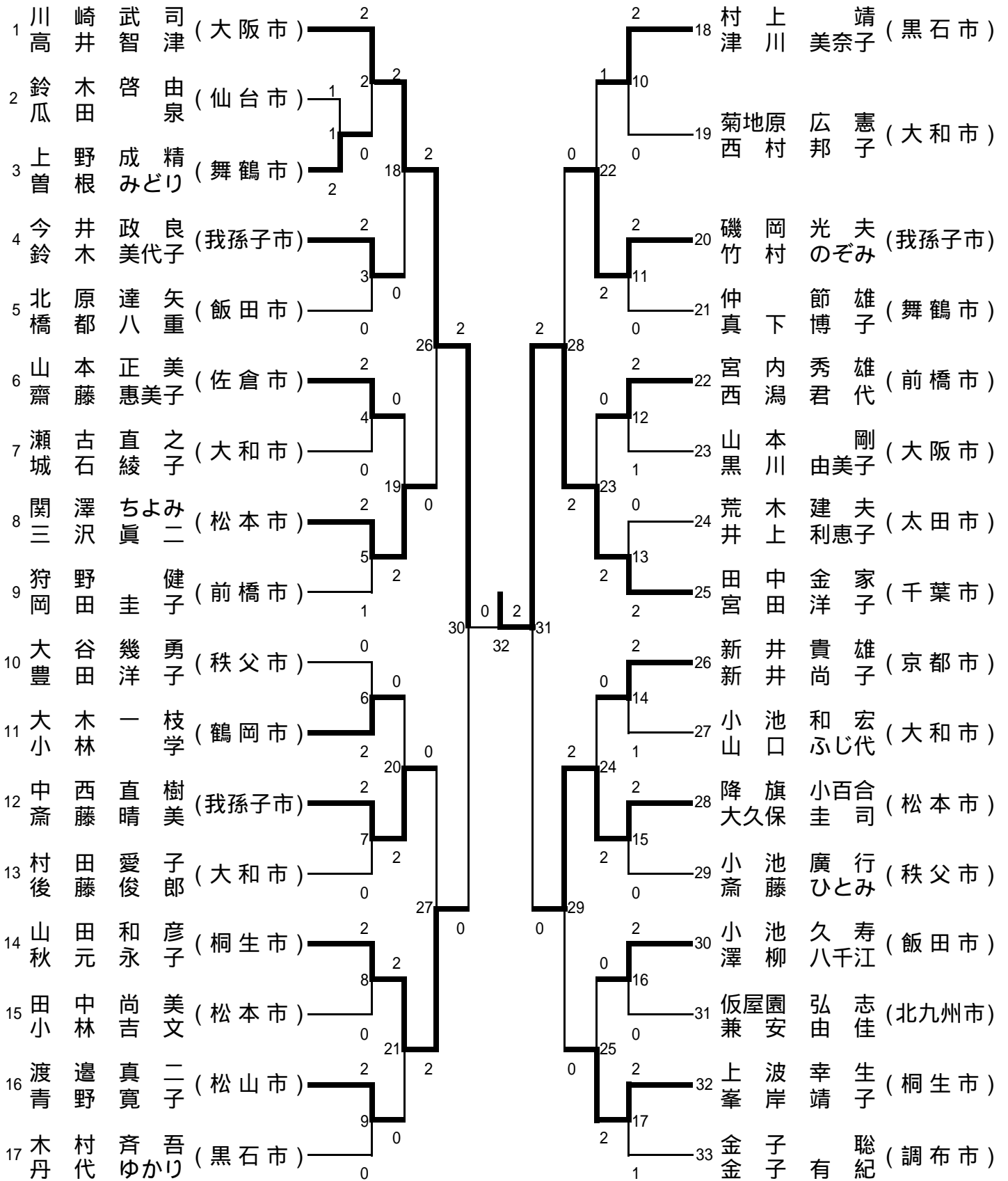



平成19年11月22日(木)～25日(日)：千葉ポートアリーナ・JFE千葉体育館

試合番号	選手名	市・区役所名	試合結果	選手名	市・区役所名
1	鈴木 啓由 瓜田 泉	(仙台市)	1 $\left( \begin{array}{l} 21 \\ 14 \\ 18 \end{array} \right. \begin{array}{l} 17 \\ 21 \\ 21 \end{array} \right)$ 2	上野 成精 曾根 みどり	(舞鶴市)
2	川崎 武司 高井 智津	(大阪市)	2 $\left( \begin{array}{l} 21 \\ 21 \end{array} \right. \begin{array}{l} 12 \\ 10 \end{array} \right)$ 0	上野 成精 曾根 みどり	(舞鶴市)
3	今井 政良 鈴木 美代子	(我孫子市)	2 $\left( \begin{array}{l} 21 \\ 21 \end{array} \right. \begin{array}{l} 14 \\ 15 \end{array} \right)$ 0	北原 達也 橋都 八重	(飯田市)
4	山本 正美 齋藤 恵美子	(佐倉市)	2 $\left( \begin{array}{l} 21 \\ 21 \end{array} \right. \begin{array}{l} 17 \\ 19 \end{array} \right)$ 0	瀬古 直之 城石 綾子	(大和市)
5	関澤 ちよみ 三沢 眞二	(松本市)	2 $\left( \begin{array}{l} 21 \\ 9 \\ 21 \end{array} \right. \begin{array}{l} 13 \\ 21 \\ 17 \end{array} \right)$ 1	狩野 健 岡田 圭子	(前橋市)
6	大谷 幾勇 豊田 洋子	(秩父市)	0 $\left( \begin{array}{l} 9 \\ 18 \end{array} \right. \begin{array}{l} 21 \\ 21 \end{array} \right)$ 2	大木 一枝 小林 学	(鶴岡市)
7	中西 直樹 齋藤 晴美	(我孫子市)	2 $\left( \begin{array}{l} 21 \\ 21 \end{array} \right. \begin{array}{l} 8 \\ 12 \end{array} \right)$ 0	村田 愛子 後藤 俊郎	(大和市)
8	山田 和彦 秋元 永子	(桐生市)	2 $\left( \begin{array}{l} 21 \\ 21 \end{array} \right. \begin{array}{l} 11 \\ 6 \end{array} \right)$ 0	田中 尚美 小林 吉文	(松本市)
9	渡邊 真二 青野 寛子	(松山市)	2 $\left( \begin{array}{l} 21 \\ 21 \end{array} \right. \begin{array}{l} 15 \\ 18 \end{array} \right)$ 0	木村 斉吾 丹代 ゆかり	(黒石市)
10	村上 靖 津川 美奈子	(黒石市)	2 $\left( \begin{array}{l} 21 \\ 21 \end{array} \right. \begin{array}{l} 12 \\ 11 \end{array} \right)$ 0	菊池原 広憲 西村 邦子	(大和市)
11	磯岡 光夫 竹村 のぞみ	(我孫子市)	2 $\left( \begin{array}{l} 21 \\ 21 \end{array} \right. \begin{array}{l} 10 \\ 16 \end{array} \right)$ 0	仲 節雄 真下 博子	(舞鶴市)
12	宮内 秀雄 西潟 君代	(前橋市)	2 $\left( \begin{array}{l} 16 \\ 21 \\ 21 \end{array} \right. \begin{array}{l} 21 \\ 16 \\ 8 \end{array} \right)$ 1	山本 剛 黒川 由美子	(大阪市)
13	荒木 建夫 井上 利恵子	(太田市)	0 $\left( \begin{array}{l} 13 \\ 10 \end{array} \right. \begin{array}{l} 21 \\ 21 \end{array} \right)$ 2	田中 金家 宮田 洋子	(千葉市)
14	新井 貴雄 新井 尚子	(京都市)	2 $\left( \begin{array}{l} 13 \\ 21 \\ 21 \end{array} \right. \begin{array}{l} 21 \\ 11 \\ 18 \end{array} \right)$ 1	小池 和宏 山口 ふじ代	(大和市)
15	降旗 小百合 大久保 圭司	(松本市)	2 $\left( \begin{array}{l} 21 \\ 21 \end{array} \right. \begin{array}{l} 9 \\ 12 \end{array} \right)$ 0	小池 廣行 齋藤 ひとみ	(秩父市)

平成19年11月22日(木)～25日(日)：千葉ポートアリーナ・JFE千葉体育館

試合番号	選手名	市・区役所名	試合結果	選手名	市・区役所名
16	小池 久寿 澤柳 八千江	(飯田市)	2 (26 24 / 21 18) 0	仮屋園 弘志 兼安 由佳	(北九州市)
17	上波 幸生 峯岸 靖子	(桐生市)	2 (21 18 / 11 21 / 21 14) 1	金子 聡 金子 有紀	(調布市)
18	川崎 武司 高井 智津	(大阪市)	2 (21 11 / 21 11) 0	今井 政良 鈴木 美代子	(我孫子市)
19	山本 正美 齋藤 恵美子	(佐倉市)	0 (6 21 / 5 21) 2	関澤 ちよみ 三沢 眞二	(松本市)
20	大木 一枝 小林 学	(鶴岡市)	0 (8 21 / 15 21) 2	中西 直樹 斎藤 晴美	(我孫子市)
21	山田 和彦 秋元 永子	(桐生市)	2 (21 11 / 21 8) 0	渡邊 真二 青野 寛子	(松山市)
22	村上 靖 津川 美奈子	(黒石市)	1 (14 21 / 21 12 / 18 21) 2	磯岡 光夫 竹村 のぞみ	(我孫子市)
23	宮内 秀雄 西潟 君代	(前橋市)	0 (14 21 / 10 21) 2	田中 金家 宮田 洋子	(千葉市)
24	新井 貴雄 新井 尚子	(京都市)	0 (12 21 / 15 21) 2	降旗 小百合 大久保 圭司	(松本市)
25	小池 久寿 澤柳 八千江	(飯田市)	0 (16 21 / 15 21) 2	上波 幸生 峯岸 靖子	(桐生市)
26	川崎 武司 高井 智津	(大阪市)	2 (21 15 / 21 14) 0	関澤 ちよみ 三沢 眞二	(松本市)
27	中西 直樹 斎藤 晴美	(我孫子市)	0 (18 21 / 18 21) 2	山田 和彦 秋元 永子	(桐生市)
28	磯岡 光夫 竹村 のぞみ	(我孫子市)	0 (17 21 / 13 21) 2	田中 金家 宮田 洋子	(千葉市)
29	降旗 小百合 大久保 圭司	(松本市)	2 (21 10 / 21 10) 0	上波 幸生 峯岸 靖子	(桐生市)
30	川崎 武司 高井 智津	(大阪市)	2 (21 18 / 21 18) 0	山田 和彦 秋元 永子	(桐生市)

平成19年11月22日(木)～25日(日)：千葉ポートアリーナ・J F E千葉体育館

試合番号	選手名	市・区役所名	試合結果	選手名	市・区役所名
31	田中 金家 宮田 洋子	(千葉市)	2 ( 21 17 21 13 ) 0	降旗 小百合 大久保 圭司	(松本市)
32	川崎 武司 高井 智津	(大阪市)	0 ( 10 21 10 21 ) 2	田中 金家 宮田 洋子	(千葉市)

## 障害者混合ダブルス [ H M X B ]

	辺 見 浩 司 間 島 久 美 (神 戸 市)	薄 田 公 男 金 森 佐 知 子 (岡 山 市)	松 浦 廣 志 村 嶋 亜 紀 子 (岡 山 市)
辺 見 浩 司 間 島 久 美 (神 戸 市)		<b>2 - 0</b>	<b>2 - 0</b>
薄 田 公 男 金 森 佐 知 子 (岡 山 市)	<b>0 - 2</b>		<b>1 - 2</b>
松 浦 廣 志 村 嶋 亜 紀 子 (岡 山 市)	<b>0 - 2</b>	<b>2 - 1</b>	

平成19年11月22日(木)～25日(日)：千葉ポートアリーナ・JFE千葉体育館

試合 番号	選手名	市・区役所名	試合結果	選手名	市・区役所名
1	辺見 浩司 間島 久美	神戸市役所	2 $\left( \begin{array}{l} 21 - 18 \\ 21 - 12 \end{array} \right)$ 0	薄田 公男 金森 佐知子	岡山市役所
2	辺見 浩司 間島 久美	神戸市役所	2 $\left( \begin{array}{l} 21 - 18 \\ 21 - 18 \end{array} \right)$ 0	松浦 廣志 村嶋 亜紀子	岡山市役所
3	薄田 公男 金森 佐知子	岡山市役所	1 $\left( \begin{array}{l} 12 - 21 \\ 24 - 22 \\ 18 - 21 \end{array} \right)$ 2	松浦 廣志 村嶋 亜紀子	岡山市役所

## 初級者男子シングルス [ M S S ]

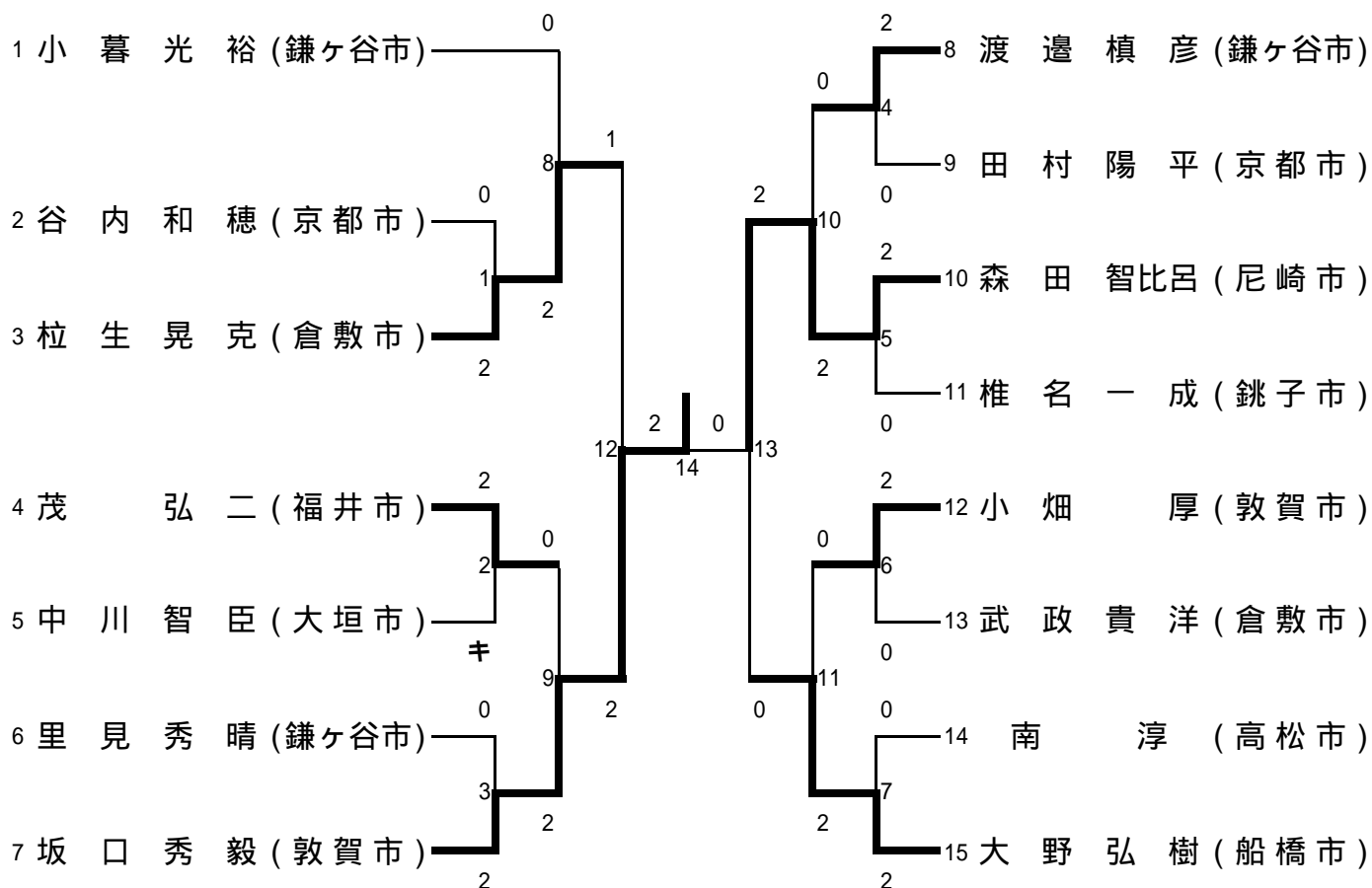

## 初級者女子シングルス [ L S S ]

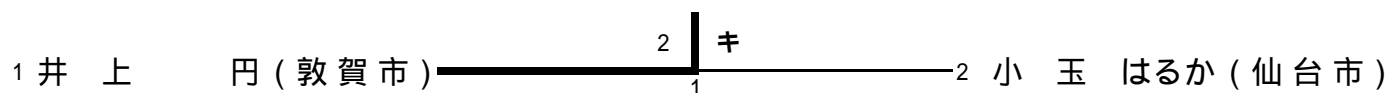

平成19年11月22日(木)～25日(日)：千葉ポートアリーナ・JFE千葉体育館

試合 番号	選手名	市・区役所名	試合結果	選手名	市・区役所名
1	谷内 和穂	(京都市)	0 $\left( \begin{array}{l} 12 \\ 13 \end{array} \right) \begin{array}{l} 21 \\ 21 \end{array} 2$	粒生 晃克	(倉敷市)
2	茂 弘二	(福井市)	2 $\left( \begin{array}{l} 21 \\ 13 \\ 4 \end{array} \right) \begin{array}{l} 14 \\ 21 \\ 8\text{†} \end{array} \text{キ}$	中川 智臣	(大垣市)
3	里見 秀晴	(鎌ヶ谷市)	0 $\left( \begin{array}{l} 7 \\ 2 \end{array} \right) \begin{array}{l} 21 \\ 21 \end{array} 2$	坂口 秀毅	(敦賀市)
4	渡邊 慎彦	(鎌ヶ谷市)	2 $\left( \begin{array}{l} 21 \\ 21 \end{array} \right) \begin{array}{l} 10 \\ 7 \end{array} 0$	田村 陽平	(京都市)
5	森田 智比呂	(尼崎市)	2 $\left( \begin{array}{l} 21 \\ 21 \end{array} \right) \begin{array}{l} 13 \\ 9 \end{array} 0$	椎名 一成	(銚子市)
6	小畑 厚	(敦賀市)	2 $\left( \begin{array}{l} 21 \\ 21 \end{array} \right) \begin{array}{l} 15 \\ 14 \end{array} 0$	武政 貴洋	(倉敷市)
7	南 淳	(高松市)	0 $\left( \begin{array}{l} 14 \\ 10 \end{array} \right) \begin{array}{l} 21 \\ 21 \end{array} 2$	大野 弘樹	(船橋市)
8	小暮 光裕	(鎌ヶ谷市)	0 $\left( \begin{array}{l} 5 \\ 7 \end{array} \right) \begin{array}{l} 21 \\ 21 \end{array} 2$	粒生 晃克	(倉敷市)
9	茂 弘二	(福井市)	0 $\left( \begin{array}{l} 5 \\ 3 \end{array} \right) \begin{array}{l} 21 \\ 21 \end{array} 2$	坂口 秀毅	(敦賀市)
10	渡邊 慎彦	(鎌ヶ谷市)	0 $\left( \begin{array}{l} 14 \\ 10 \end{array} \right) \begin{array}{l} 21 \\ 21 \end{array} 2$	森田 智比呂	(尼崎市)
11	小畑 厚	(敦賀市)	0 $\left( \begin{array}{l} 10 \\ 18 \end{array} \right) \begin{array}{l} 21 \\ 21 \end{array} 2$	大野 弘樹	(船橋市)
12	粒生 晃克	(倉敷市)	1 $\left( \begin{array}{l} 13 \\ 21 \\ 10 \end{array} \right) \begin{array}{l} 21 \\ 18 \\ 21 \end{array} 2$	坂口 秀毅	(敦賀市)
13	森田 智比呂	(尼崎市)	2 $\left( \begin{array}{l} 21 \\ 21 \end{array} \right) \begin{array}{l} 10 \\ 18 \end{array} 0$	大野 弘樹	(船橋市)
14	坂口 秀毅	(敦賀市)	2 $\left( \begin{array}{l} 21 \\ 21 \end{array} \right) \begin{array}{l} 11 \\ 5 \end{array} 0$	森田 智比呂	(尼崎市)

平成19年11月22日(木)～25日(日)：千葉ポートアリーナ・JFE千葉体育館

試合 番号	選 手 名	市・区役所名	試 合 結 果	選 手 名	市・区役所名
1	井上 円	( 敦賀市 )	2 ( キ ) 0	小玉 はるか	( 仙台市 )



# 初級者ダブルス [ D S ]

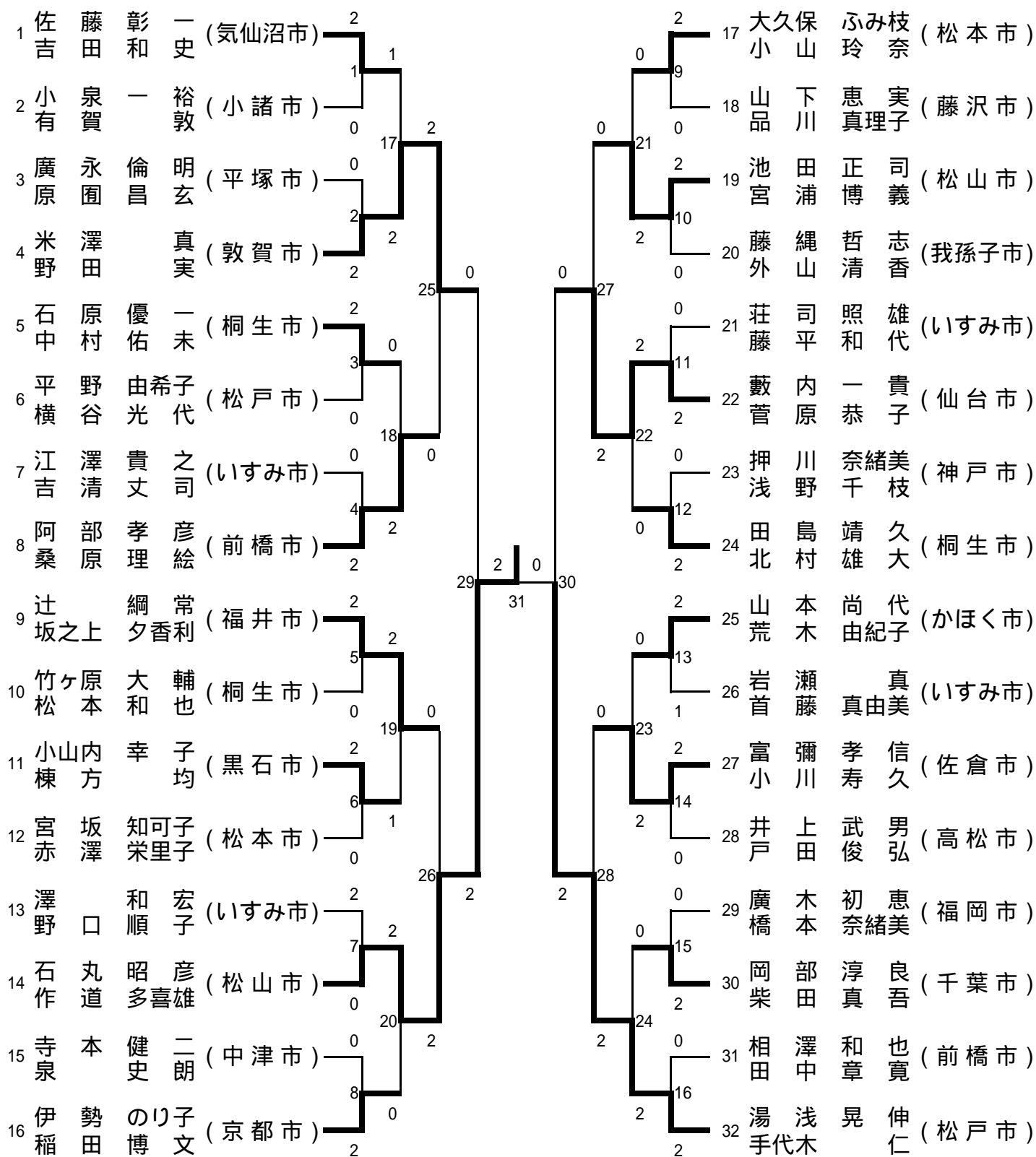

平成19年11月22日(木)～25日(日)：千葉ポートアリーナ・JFE千葉体育館

試合番号	選手名	市・区役所名	試合結果	選手名	市・区役所名
1	佐藤 彰一 吉田 和史	(気仙沼市)	2 { 21 13 21 8 } 0	小泉 一裕 有賀 敦	(小諸市)
2	廣永 倫明 原園 昌玄	(平塚市)	0 { 4 21 12 21 } 2	米澤 真 野田 実	(鶴賀市)
3	石原 優一 中村 佑未	(桐生市)	2 { 22 20 21 16 } 0	平野 由希子 横谷 光代	(松戸市)
4	江澤 貴之 吉清 丈司	(いすみ市)	0 { 10 21 6 21 } 2	阿部 孝彦 桑原 理絵	(前橋市)
5	辻 綱常 坂之上 夕香利	(福井市)	2 { 21 8 21 10 } 0	竹ヶ原 大輔 松本 和也	(桐生市)
6	小山内 幸子 棟方 均	(黒石市)	2 { 21 10 21 13 } 0	宮坂 知可子 赤澤 英里子	(松本市)
7	澤 和宏 野口 順子	(いすみ市)	0 { 9 21 5 21 } 2	石丸 昭彦 作道 多喜雄	(松山市)
8	寺本 健二 泉 史朗	(中津市)	0 { 16 21 17 21 } 2	伊勢 のり子 稲田 博文	(京都市)
9	大久保 ふみ枝 小山 玲奈	(松本市)	2 { 21 10 21 7 } 0	山下 恵実 品川 真里子	(藤沢市)
10	池田 正司 宮浦 博義	(松山市)	2 { 21 6 21 7 } 0	藤縄 哲志 外山 清香	(我孫子市)
11	荘司 照雄 藤平 和代	(いすみ市)	0 { 9 21 11 21 } 2	藪内 一貴 菅原 恭子	(仙台市)
12	押川 奈緒美 浅野 千枝	(神戸市)	0 { 16 21 10 21 } 2	田島 靖久 北村 雄大	(桐生市)
13	山本 尚代 荒木 由紀子	(かほく市)	2 { 21 15 19 21 21 11 } 1	岩瀬 真 首藤 真由美	(いすみ市)
14	富彌 孝信 小川 寿久	(佐倉市)	2 { 21 17 21 18 } 0	井上 武男 戸田 俊弘	(高松市)
15	廣木 初恵 橋本 奈緒美	(福岡市)	0 { 10 21 10 21 } 2	岡部 淳良 柴田 真吾	(千葉市)

平成19年11月22日(木)～25日(日)：千葉ポートアリーナ・JFE千葉体育館

試合番号	選手名	市・区役所名	試合結果	選手名	市・区役所名
16	相澤 和也 田中 章寛	(前橋市)	0 $\left\{ \begin{array}{l} 6 \quad 21 \\ 13 \quad 21 \end{array} \right\}$ 2	湯浅 晃伸 手代 木仁	(松戸市)
17	佐藤 彰一 吉田 和史	(気仙沼市)	1 $\left\{ \begin{array}{l} 17 \quad 21 \\ 21 \quad 19 \\ 17 \quad 21 \end{array} \right\}$ 2	米澤 真 野田 実	(敦賀市)
18	石原 優一 中村 佑未	(桐生市)	0 $\left\{ \begin{array}{l} 2 \quad 21 \\ 15 \quad 21 \end{array} \right\}$ 2	阿部 孝彦 桑原 理絵	(前橋市)
19	辻 綱常 坂之上 夕香利	(福井市)	2 $\left\{ \begin{array}{l} 18 \quad 21 \\ 21 \quad 15 \\ 21 \quad 18 \end{array} \right\}$ 1	小山内 幸子 棟方 均	(黒石市)
20	石丸 昭彦 作道 多喜雄	(松山市)	2 $\left\{ \begin{array}{l} 21 \quad 15 \\ 21 \quad 11 \end{array} \right\}$ 0	伊勢 のり子 稲田 博文	(京都市)
21	大久保 ふみ枝 小山 玲奈	(松本市)	0 $\left\{ \begin{array}{l} 17 \quad 21 \\ 8 \quad 21 \end{array} \right\}$ 2	池田 正司 宮浦 博義	(松山市)
22	藪内 一貴 菅原 恭子	(仙台市)	2 $\left\{ \begin{array}{l} 21 \quad 9 \\ 21 \quad 11 \end{array} \right\}$ 0	田島 靖久 北村 雄大	(桐生市)
23	山本 尚代 荒木 由紀子	(かほく市)	0 $\left\{ \begin{array}{l} 8 \quad 21 \\ 12 \quad 21 \end{array} \right\}$ 2	富彌 孝信 小川 寿久	(佐倉市)
24	岡部 淳良 柴田 真吾	(千葉市)	0 $\left\{ \begin{array}{l} 19 \quad 21 \\ 16 \quad 21 \end{array} \right\}$ 2	湯浅 晃伸 手代 木仁	(松戸市)
25	米澤 真 野田 実	(敦賀市)	2 $\left\{ \begin{array}{l} 21 \quad 12 \\ 21 \quad 12 \end{array} \right\}$ 0	阿部 孝彦 桑原 理絵	(前橋市)
26	辻 綱常 坂之上 夕香利	(福井市)	0 $\left\{ \begin{array}{l} 20 \quad 22 \\ 8 \quad 21 \end{array} \right\}$ 2	石丸 昭彦 作道 多喜雄	(松山市)
27	池田 正司 宮浦 博義	(松山市)	0 $\left\{ \begin{array}{l} 8 \quad 21 \\ 8 \quad 21 \end{array} \right\}$ 2	藪内 一貴 菅原 恭子	(仙台市)
28	富彌 孝信 小川 寿久	(佐倉市)	0 $\left\{ \begin{array}{l} 15 \quad 21 \\ 19 \quad 21 \end{array} \right\}$ 2	湯浅 晃伸 手代 木仁	(松戸市)
29	米澤 真 野田 実	(敦賀市)	0 $\left\{ \begin{array}{l} 17 \quad 21 \\ 21 \quad 23 \end{array} \right\}$ 2	石丸 昭彦 作道 多喜雄	(松山市)
30	藪内 一貴 菅原 恭子	(仙台市)	0 $\left\{ \begin{array}{l} 10 \quad 21 \\ 16 \quad 21 \end{array} \right\}$ 2	湯浅 晃伸 手代 木仁	(松戸市)

平成19年11月22日(木)～25日(日)：千葉ポートアリーナ・JFE千葉体育館

試合 番号	選手名	市・区役所名	試合結果	選手名	市・区役所名
31	石丸 昭彦 作道 多喜雄	(松山市)	2 ( 21 18 21 18 ) 0	湯浅 晃伸 手代 木仁	(松戸市)